

# Brandt



NÁVOD K OBSLUZE  
NÁVOD NA OBSLUHU  
INSTRUKCJA UŻYTKOWANIA

CZ  
SK  
PL

AUTOMATICKÁ PRAČKA  
AUTOMATICKÁ PRÁČKA  
PRALKA AUTOMATYCZNA

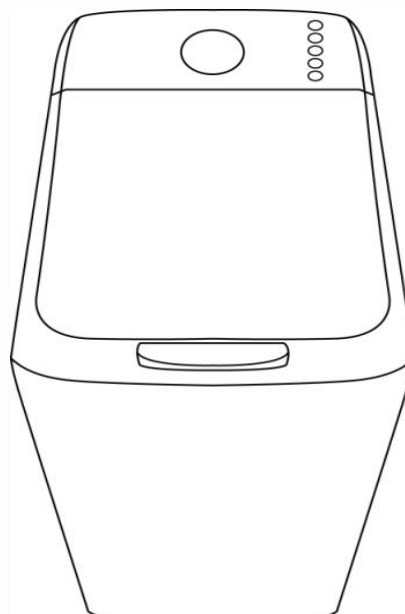

**BT550BE**

Vážený zákazníku,

děkujeme Vám za důvěru projevenou značce BRANDT koupí tohoto produktu.

Do vývoje a výroby Vašeho nového spotřebiče jsme vložili veškeré naše zkušenosti a věnovali mu maximální péči tak, abychom Vám nyní mohli nabídnout spotřebič, u něhož jde moderní vzhled, výkonnost a spolehlivost ruku v ruce s uživatelským komfortem, a který proto, jak pevně věříme, dokonale uspokojí všechny Vaše požadavky a bude Vám sloužit mnoho let.

BRANDT vyrábí také další spotřebiče pro Vaši domácnost – širokou škálu chladniček, mikrovlnných trub, varných desek, sporáků, digestoří, myček nádobí či sušiček, které lze vhodně zkombinovat s Vaší novou pračkou a výborně tak doplnit vybavení Vaší domácnosti.

Naprostá spokojenost klientů je naší zásadou i prioritou. V případě jakýchkoli dotazů či zájmu o další informace jsou Vám proto k dispozici pracovníci našeho zákaznického servisu (bližší informace naleznete na zadní straně návodu).

**Brandt**

Navštivte internetové stránky [www.brandt.cz](http://www.brandt.cz), kde najdete nejen ostatní výrobky značky Brandt, ale také řadu dalších užitečných odkazů a praktických informací.

[www.brandt.cz](http://www.brandt.cz)

 Před použitím a instalací Vašeho spotřebiče si pozorně přečtěte tento návod k obsluze, který Vám umožní rychle se seznámit s jeho bezpečným provozem.

 V rámci úsilí o neustálé zlepšování a modernizaci produktů, si výrobce spotřebiče vyhrazuje právo na jeho technické a estetické modifikace bez předchozího upozornění.

 Uschovejte si tento návod k obsluze pro jeho další použití. V případě odprodeje nebo postoupení spotřebiče jinému uživateli, zajistěte, aby nový majitel obdržel také tento návod. Seznamte se s návodem k obsluze ještě před instalací a prvním použitím. Tento návod byl vytvořen pro zajištění vaší osobní bezpečnosti i bezpečnosti vašich blízkých.

## OBSAH

DŮLEŽITÉ BEZPEČNOSTNÍ POKYNY	
• Instalace _____	4
• Obsluha _____	4
OCHRANA ŽIVOTNÍHO PROSTŘEDÍ	
• Ekologicky vhodná likvidace _____	5
• Úspora energie _____	5
1 / INSTALACE	
• 1.1 Vybalení a odstranění přepravních blokad _____	5
• 1.2 Připojení k přívodu vody _____	6
• 1.3 Připojení k odpadu _____	6
• 1.4 Vyrovnání spotřebiče _____	6
• 1.5 Připojení k elektrické síti _____	6
• 1.6 Před prvním praním _____	7
2 / PŘÍPRAVA PRÁDLA A PRAČKY	
• Třídění a kontrola prádla _____	7
• 2.1 Vkládání prádla _____	7
• 2.2 Dávkování pracích prostředků _____	7
3 / PROGRAMOVÁNÍ	
• 3.1 Ovládací panel _____	8
• 3.2 Programování pracího cyklu _____	8
• Uvedení spotřebiče do provozu _____	8
• Odložené spuštění programu _____	8
• Vyjmutí nebo přidání prádla _____	9
• Zrušení programu _____	9
• Na konci cyklu _____	9
• Dětská pojistka _____	9
• Stručný popis programů _____	9
• Tabulka programů _____	10
• Opti4 - optimalizace provozních parametrů _____	10
4 / ÚDRŽBA A ČIŠTĚNÍ	
• Čištění vnějšího pláště _____	12
• Čištění vnitřních dílů _____	12
• 4.1 Čištění dávkovače detergentů _____	12
• 4.2 Filtr čerpadla _____	12
5 / PORUCHOVÉ KÓDY/ŘEŠENÍ PROVOZNÍCH PROBLÉMŮ	
• Řešení provozních problémů _____	14
6 / INFORMACE O VÝROBKU NA ZÁKLADĚ NAŘÍZENÍ EU 1015/2010 _____	
• Informační list výrobku _____	16
7 / POPRODEJNÍ SERVIS A ZÁKAZNICKÉ SLUŽBY _____	
	17



**Pozn.:** Pro usnadnění orientace koresponduje číslování jednotlivých kapitol a odstavců s číselným označením doprovodných obrázků a schémat, které naleznete v závěru tohoto návodu k obsluze.



Tento spotřebič, který je určen výhradně pro použití v domácnosti, byl vyvinut pro praní, máchání a ždímání textilií, které lze prát v pračce.

Před připojením spotřebiče a jeho uvedením do provozu je nezbytně nutné, abyste se důkladně seznámili se všemi instrukcemi, doporučeními a pokyny obsaženými v tomto návodu k obsluze.

DOPORUČENÁ MAXIMÁLNÍ DÁVKA SUCHÉHO PRÁDLA:

- do bubnu spotřebiče lze najednou naložit maximálně 5,5 kg suchého prádla.

## DŮLEŽITÉ BEZPEČNOSTNÍ POKYNY



**!** Níže naleznete základní bezpečnostní pokyny, jejichž respektování a důsledné dodržení je zcela nezbytné!

### INSTALACE:

- Maximální povolený tlak vody v přívodním vodovodním potrubí je 0,1 až 1 MPa (1-10 barů).
- K připojení spotřebiče k síti nepoužívejte prodlužovací šňůru, adaptér ani vícenásobnou nebo programovatelnou zásuvku.
- Elektrická instalace, která slouží k napájení spotřebiče, musí bezpodmínečně odpovídat platným normám a předpisům příslušné země, a to zvláště pro uzemnění. Elektroinstalace musí být schopna snést maximální příkon uvedený na typovém štítku spotřebiče a zásuvka musí být bezpodmínečně uzemněna.
- Elektrická zásuvka musí zůstat po instalaci a ustavení spotřebiče volně přístupná.
- K připojení spotřebiče k přívodu vody používejte výhradně novou přívodní hadici, matice a těsnění  dodané spolu se spotřebičem (obr. 1.2).
- Poškozený napájecí kabel spotřebiče smí být vyměněn/nahrazen výhradně kvalifikovaným technikem autorizovaného poprodejšího servisu dodavatele spotřebiče.
- Spotřebič nedoporučujeme umístit na kobercích, běhounech a podobných krytinách, které by mohly bránit volnému proudění vzduchu pod spotřebičem.
- Při výskytu problému nebo závady, kterou se Vám nepodaří odstranit pomocí tohoto návodu (s. 14), do spotřebiče v žádném případě sami nezasahujte ani se jej nepokoušejte svépomocí opravit a kontaktujte zákaznickou linku centrálního servisu.

### OBSLUHA:

- Spotřebič nesmějí používat osoby (včetně dětí) se sníženými fyzickými, smyslovými nebo duševními schopnostmi ani osoby bez zkušeností či znalostí spotřebiče, s výjimkou případů kdy nad nimi osoba zodpovědná za jejich bezpečnost provádí dozor.
- Dohlédněte na děti, aby si se spotřebičem nehrály a zajistěte, aby se ke spotřebiči nepřibližovaly nebo se v jeho prostoru nepohybovaly bez dozoru dětí.
- Nesvěřujte dětem bez dozoru žádné úkony údržby a čištění spotřebiče.
- Pokud prádlo před praním ošetřujete odstraňovači skvrn, rozpouštědly a obecně jakýmkoliv hořlavými prostředky, nevkládejte je do pračky bezprostředně po takovémto ošetření (riziko poškození spotřebiče).
- Tento spotřebič je vybaven bezpečnostním systémem, který předchází případnému



přetečení pračky.

- Po dokončení pracího programu uzavřete přívod vody a odpojte spotřebič od zdroje napětí.

## OCHRANA ŽIVOTNÍHO PROSTŘEDÍ



Tento spotřebič byl vyvinut a vyroben s maximálním respektem k ochraně životního prostředí.

### EKOLOGICKY VHODNÁ LIKVIDACE

Obal tohoto spotřebiče je vyroben z recyklovatelných materiálů. Jeho odevzdáním k recyklaci do speciálních kontejnerů přispějete k ochraně životního prostředí.



Váš spotřebič obsahuje také četné recyklovatelné materiály. Je tedy označen tímto logem, které Vám sděluje, že v zemích Evropské unie se opotřebené přístroje nemají směšovat s jinými odpady. Recyklace přístrojů, kterou zajišťuje výrobce, popř. dodavatel, se provádí za nejlepších podmínek podle evropské směrnice 2012/19/ES o odpadních elektrických a elektronických přístrojích. Kontaktujte orgány místní správy v místě Vašeho bydliště nebo prodejce, u kterého jste spotřebič zakoupili, aby Vám oznámili sběrná místa opotřebených přístrojů nejbližší Vašemu bydlišti.

Děkujeme Vám za spolupráci při ochraně životního prostředí.

### ÚSPORA ENERGIE

Prací prostředek dávkujte podle tvrdosti vody, stupně znečištění a množství prádla a dbejte doporučení uvedených na obalech pracích prostředků.

Předpírku programujte pouze v nezbytných případech, například pro velmi zašpiněné sportovní, pracovní oděvy atd.

U slabě nebo středně zašpiněného prádla volte programy s nižšími teplotami, které jsou dostatečné pro dosažení adekvátního výsledku praní.

## 1. INSTALACE



### 1.1 – VYBALENÍ A ODSTRANĚNÍ PŘEPRAVNÍCH BLOKÁD (obr. 1.1.2 – 1.1.4)



**Před použitím spotřebiče je bezpodmínečně nutné provést operace popsané níže. Nedodržení pokynů pro řádné odstranění všech přepravních aretačních pojistek může dojít k vážným poruchám spotřebiče.**

- Otevřete víko pračky a odstraňte bezpečnostní blokádu, které slouží ke znehybnění listů dvířek bubny během přepravy spotřebiče, poté vkladací dvířka bubny opatrně otevřete a zavřete.

- Pračku zvedněte a vyjměte z jejího uložení v transportním soklu **A**. Ověřte rovněž vyjmutí podložky sloužící k podepření motoru **B** (obr. 1.1.2).
- Demontujte příčník **C** odšroubováním 4 krajních fixačních šroubů šroubovákem a 2 hlavních šroubů klíčem 13 mm a otvory vzniklé sejmutím příčníku bezpodmínečně zakryjte dodanými záslapkami **D** (obr. 1.1.3).
- Vyjměte 3 svěrné kroužky hadic **E**, které slouží k jejich bezpečnému uložení na zadní stěně spotřebiče během jeho přepravy. Otvory vzniklé jejich sejmutím bezpodmínečně zaslepte dodanými záslapkami **F** (obr. 1.1.4).

 Doporučujeme, abyste si ponechali všechny díly přepravní pojistky, neboť je bude nutné znovu namontovat, pokud budete v budoucnu muset spotřebič opět přepravovat.

 Před opuštěním výrobního závodu byl spotřebič pečlivě kontrolován a testován, je tedy možné, že zjistíte přítomnost malého množství vody ve vaně, bubnu nebo dávkovači detergentů. Tento důsledek testovacích a kontrolních procesů je zcela běžný.

### 1.2 PŘIPOJENÍ K PŘÍVODU VODY (obr. 1.2)

Spotřebič připojte (výhradně) prostřednictvím kompletní dodané přívodní hadice z jedné strany k přípojce umístěné na zadní straně pračky a z druhé strany k vodovodnímu kohoutku se závitem o  $\varnothing$  20/27 mm (3/4").

 **Zkontrolujte přítomnost těsnění v obou koncích hadice!**

Požadavky na přívod vody:

Minimální tlak vody : 0,1 MPa nebo 1 bar.

Maximální tlak vody : 1 MPa nebo 10 barů.

### 1.3 PŘIPOJENÍ DO ODPADU (obr. 1.3)

Namontujte na konec vypouštěcí hadice plastové koleno  a připojte ji:

- buďto provizorním způsobem do umyvadla nebo do vany,
- nebo permanentním způsobem do odpadu.

Při instalaci odpadní hadice důsledně dodržujte indikace maximální/minimální výšky umístění ústí vypouštěcí hadice v nákresu na příslušném schématu (obr. 1.3). Při instalaci do větraného sifónu (obr. 1.3), dbejte také na to, aby připojení nebylo příliš těsné. Pro prevenci rizika tvorby zápachu a vtahování odpadní vody zpět do spotřebiče vám doporučujeme nechat mezi ústím odpadu a vypouštěcí hadicí vzduchovou mezeru.

V každém případě musí být vývod odpadní hadice umístěn ve výšce v rozmezí minimálně 65 a maximálně 90 cm vůči základně pračky.

 **Dbejte, aby byla vypouštěcí hadice správně nasazena, abyste zabránili jakémukoli úniku vody při ždímání. Pro řádné vypuštění vody je nutné, aby nebyla hadice vedena příliš klikatě, nebyla zahnutá nebo zalomená. Účinnost vypouštěcího čerpadla klesá úměrně počtu záhybů hadice.**

### 1.4 VYROVNÁNÍ SPOTŘEBIČE (1.4)

U modelů spotřebičů, které jsou vybaveny výsuvnými kolečky, lze tyto využít k usnadnění přemístění spotřebiče na kratší vzdálenosti – k aktivaci transportních koleček zatlačte páku dole na přední straně spotřebiče zprava až do levého dorazu.

 **Za provozu nesmí spotřebič stát na transportních kolečkách: nezapomeňte vrátit páčku do původní polohy!**

Spotřebič musí být při svém umístění bezpodmínečně vyrovnán ve vodorovné pozici. Povrch, na kterém spotřebič umístíte, by měl proto být rovný, pevný a stabilní. V případě potřeby lze spotřebič (v závislosti na modelu) vyrovnat ve vodorovné pozici vyšroubováním/zašroubováním výškově stavitelných předních nožiček, které umožňují částečně kompenzovat nerovnosti podlahy.

Chcete-li nastavit vodorovnou polohu a zajistit stabilitu spotřebiče, postupujte následovně:

- Přepněte spotřebič na transportní válečky/kolečka.
- Pro vyrovnání nastavte výšku nožiček jejich vyšroubováním.
- Postavte spotřebič na nožičky tím, že vrátíte aretační páčku do původní polohy.
- Ověřte stabilitu pračky tak, že zatlačíte diagonálně na víko. **Nesmí být patrný žádný pohyb!**

 **Pokud umístíte spotřebič vedle jiného spotřebiče nebo vedle nábytku, doporučujeme ponechat mezi nimi prostor pro cirkulaci vzduchu.**

 **Spotřebič nedoporučujeme umístit:**

- ve vlhké a špatně větrané místnosti,
- na místě, kde by na něj mohla stříkat voda,
- na podlahu s kobercem. Pokud tomu nelze zabránit, přijměte veškerá opatření, aby nebylo bráněno cirkulaci vzduchu v jeho základně, aby bylo zajištěno dobré větrání vnitřních částí.

### 1.5 PŘIPOJENÍ K ELEKTRICKÉ SÍTI

Při připojování spotřebiče k elektrické síti se řiďte údaji uvedenými na typovém štítku spotřebiče (obr. 1.1.1).

Elektrická instalace musí odpovídat platným normám a předpisům příslušné země, a to zejména pro uzemnění.



Výrobce, resp. dodavatel spotřebiče odmítají veškerou zodpovědnost za škody na spotřebiči nebo spotřebičem způsobené, které by byly důsledkem jeho nesprávné/neodborné instalace a připojení k vedení s nedostatečným nebo nefunkčním uzemněním.

 Zásady pro elektrickou instalaci spotřebiče:

- Nepoužívejte prodlužovací šňůru, adaptéry ani vícenásobnou zásuvku.
- Nikdy nepřerušujte uzemnění.
- Elektrická zásuvka musí být snadno přístupná, avšak mimo dosah dětí.

## 1.6 PŘED PRVNÍM PRANÍM

Po instalaci spotřebiče a jeho připojení k elektrické síti doporučujeme, ještě před prvním naložením prádla, realizovat z důvodů odstranění všech případných zbytků nečistot/pachů, přítomných v pračce v důsledku výrobních a kontrolních procesů, jeden kompletní cyklus praní při programu „Bavlna 90 °C“ s poloviční dávkou pracího prostředku a bez naložení prádla.

## 2. PŘÍPRAVA PRÁDLA A PRAČKY



### TŘÍDĚNÍ A KONTROLA PRÁDLA

- Před vložením prádla do pračky jej roztřídte na základě barvy oděvů, stupně znečištění a typu textilie. Řiďte se pokyny výrobce na štítcích oděvů. V případě smíšených náplní použijte program odpovídající nejjemnějšímu prádlu. U nového prádla nejprve ověřte, zda textilie nepouští barvu.

 Pro optimální výsledek praní nepřetěžujte nadměrně buben a nepřekračujte maximální dávky suchého prádla uvedené v tabulce programů na s. 11.

- Vyprázdněte kapsy: vyjměte všechny předměty, jako zapalovače, zápalky atd.
- Zavřete zipy, zapněte přezky a patenty, ze záclon odstraňte háčky.
- Jemné a choulostivé prádlo umístěte před vložením do bubnu pračky do sítky nebo vaku určeného pro praní jemného prádla.
- Odstraňte (nebo přišijte) uvolněné knoflíky, opravte díry na oděvech.
- Z kapes odstraňte ostré a špičaté předměty, které by mohly poškodit buben pračky, jako jsou spony, špendlíky, hřebíky, mince apod.
- Vícevrstvé látky (spací pytel, bunda apod.) obraťte naruby.
- Naruby obraťte také svetry, sešíváné dekorační látky, kalhoty a pletené oděvy.

### 2.1 NALOŽENÍ PRÁDLA (obr. 2.1)

Stiskněte madlo víka pračky a otevřete jej. Následně otevřete vkladací dvířka bubnu stisknutím tlačítka



 Po naložení prádla se ujistěte o řádném za blokování vkladacích dvířek bubnu. Ověřte, zda jsou viditelné 3 háčky a barevný lem tlačítka (obr. 2.1).

 Pro optimální výsledky praní, vložte do bubnu předem roztříděné prádlo, aniž byste je pěchovali. Prádlo v bubnu rovnoměrně rozložte. Smíchejte velké a malé kusy tak, abyste docílili optimálního výsledku ždímání (nedocházelo k nevyvážení). Do bubnu pračky nenakládejte jednorázové dávky složené pouze (výlučně) z velkých kusů velmi nasákových tkanin, jako jsou deky, kabáty apod.

 Při zavírání bubnu dbejte na to, aby se prádlo nedostalo mezi listy dvířek bubnu.

### 2.2 DÁVKOVÁNÍ PRACÍCH PROSTŘEDKŮ (obr. 2.2)

Množství pracího prostředku, které má být použito, závisí na tvrdosti vody, stupni znečištění a množství praného prádla. Řiďte se vždy předpisem pro dávkování, který je uveden na obalu pracího prostředku.

 Doporučení výrobců pracího prostředků odpovídají ve většině případů maximálnímu naplnění bubnu. Upravte dávkování pracího prostředku správně podle hmotnosti prádla vloženého do spotřebiče. Toto opatření vyloučí nadměrnou dávku pracího prostředku, která způsobuje tvorbu pěny. Nadměrné pění může snížit účinnost praní, prodloužit cyklus praní a zvýšit spotřebu vody.

Dávkovač pracího prostředků se skládá ze 3 oddílů: oddílu  pro dávkování pracího prostředku pro předpírku (výhradně pro práškový detergent), od-



dílu **II** pro dávkování pracích prostředků pro hlavní cyklus praní (tekutý nebo práškový detergent) a oddíl pro aviváž **III**.

**!** Používejte výhradně prostředky určené pro domácí použití v automatických pračkách.

- **Nepoužívejte tekuté prací prostředky pro programy s předpírkou a/nebo s odloženým startem.**
- **Koncentrovanou aviváž ředte teplou vodou.**
- **Koncentrovaný chlór musí být bezpodmínečně rozpuštěn.**

## 3. PROGRAMOVÁNÍ



### 3.1 OVLÁDACÍ PANEL

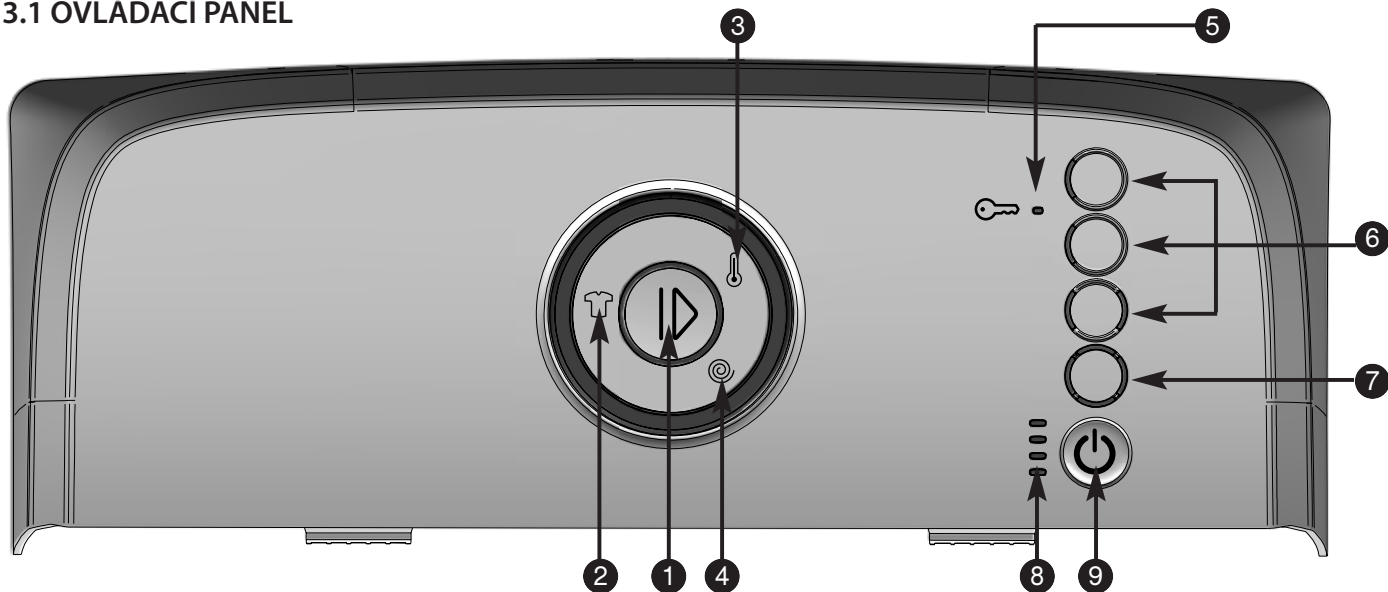

- |                                      |  |  |
|--------------------------------------|--|--|
| <b>1</b> Tlačítko Start/Pauza        | <b>4</b> Tlačítko pro volbu rychlosti odstředování | <b>7</b> Tlačítko pro nastavení odloženého spuštění pracího programu |
| <b>2</b> Tlačítko pro výběr programu | <b>5</b> Kontrolka režimu dětského zámku           | <b>8</b> Indikátory průběhu programu                                 |
| <b>3</b> Tlačítko pro výběr teploty  | <b>6</b> Tlačítka přidavných funkcí                | <b>9</b> Provozní tlačítko On/Off                                    |

### 3.2 PROGRAMOVÁNÍ PRACÍHO CYKLU

#### UVEDENÍ SPOTŘEBIČE DO PROVOZU

Stiskněte provozní tlačítko „On/Off“ **9**. LED indikátor fáze cyklu **8** problikáváním indikuje skutečnost, že je spotřebič v provozu (obr. 3.2.1) a že lze realizovat nastavení parametrů pracího programu.

Po několik prvních cyklů praní Vám spotřebič bude nabízet továrně nastavenou konfiguraci provozních parametrů, poté, díky integrované funkci „Easy start“, si pračka zapamatuje Vaše nejčastěji realizované volby a bude Vám po uvedení do provozu automaticky nabízet Vámi preferovanou volbu nastavení.

Přejete-li si tato automaticky nabízená nastavení upravit, můžete prostřednictvím tlačítka **2** zvolit požadovaný program, tlačítkem **3** nastavit teplotu,

tlačítkem **4** rychlost odstředování a tlačítka **6** nastavit některou z doplňkových funkcí.

Výstražný zvukový signál (pípnutí) Vás upozorní v případě pokusu aktivovat funkci, jež není kompatibilní se zvoleným programem (některé kombinace nejsou realizovatelné) nebo není její použití v rámci zvoleného programu vhodné.

Stiskem tlačítka „Start/Pauza“ **1** spustíte nastavený program. LED indikátor aktuální fáze cyklu již neblíká, ale konstantním rozsvícením indikuje probíhající program. O aktuální fázi pracího programu uživatelé svým podsvícením informují LED indikátory **8** umístěné po levé straně provozního tlačítka „On/Off“ **9**.

#### ODLOŽENÉ SPUŠTĚNÍ PROGRAMU

K odložení spuštění programu slouží tlačítko **7**. Opakovaným stisknutím tohoto tlačítka lze spustě-





ní programu odložit o 3, 6, 9 nebo 12 hodin. Pro potvrzení realizovaného nastavení stiskněte tlačítko „Start/Pauza“ ①. Postupným problikáváním kontrolky průběhu programu indikuje spotřebič aktivaci režimu odloženého spuštění pracího programu ⑧. V závislosti na Vaší volbě dojde k současnému rozsvícení jedné, dvou, tří nebo čtyř LED diod umístěných po obvodu příslušného tlačítka (obr. 3.2.2). Každé 3 hodiny, až do reálného spuštění cyklu, dojde k postupnému zhasínání jednotlivých LED diod indikujících dobu odloženého spuštění programu.

### VIJMUTÍ NEBO PŘIDÁNÍ PRÁDLA V PRŮBĚHU PRACÍHO PROGRAMU (nelze realizovat v průběhu odstředování)

Pro přerušení probíhajícího programu dlouze stiskněte tlačítko „Start/Pauza“ ①. Indikátor aktuální fáze probíhajícího programu ⑧ bude problikávat. Vložte nebo vyjměte prádlo.

**⚠ K odblokování víka pračky může dojít až po několika minutách od předchozího přerušení pracího programu. Tento automatický bezpečnostní prvek není uživatelsky modifikovatelný a chrání uživatele před zasažením teplou vodou.**

Následným stisknutím tlačítka „Start/Pauza“ ① obnovíte přerušovaný program. Indikátor aktuální fáze programu ⑧ konstantně svítí.

**🔍 Pozn.:** Při aktivním režimu odloženého spuštění programu lze otevírat víko pračky a manipulovat vkladací dvířka bubnu kdykoli před vlastním automatickým spuštěním programu bez omezení.

### ZRUŠENÍ PROBÍHAJÍCÍHO PROGRAMU

Pro zrušení probíhajícího programu stiskněte a podržte tlačítko „On/Off“ ⑨.

Dojde k deaktivaci všech světelných indikátorů ovládacího panelu spotřebiče.

Tento krok lze realizovat kdykoli: během probíhajícího pracího programu, během programování spotřebiče před spuštěním programu, popř. v režimu „pauzy“ po předchozím pozastavení probíhajícího programu.

**🔍 Pozn.:** Po každém anulování nastavení provozních parametrů pracího programu je však zapotřebí realizovat nové nastavení od úplného počátku.

**🔍** V případě přerušení dodávky elektrické energie, bude spotřebič po jejím obnovení automaticky pokračovat v započatém programu v místě, kde došlo k jeho přerušení.

### NA KONCI CYKLU

O dokončení pracího programu informuje spotřebič konstantním podsvícením indikátoru „End“ a akustickým signálem (pípnutím). K deaktivaci vizuální signalizace (zhasnutí indikátoru) dojde po uplynutí přibližně 5 minut, kdy ovládací panel spotřebiče, bez další aktivace ze strany uživatele, automaticky přechází do spánkového režimu.

Po dokončení pracího programu:

Otevřete víko a vkladací dvířka bubnu a vyjměte prádlo.

Některé modely praček Brandt (vybavené systémem *Posistop*) dokáží automaticky zastavit buben pračky vkladacími dvířky směrem nahoru tak, aby byla uživateli maximálně usnadněna manipulace a přístup k vypranému prádlu. Délka této fáze nepřekračuje 3 minuty.

Pro deaktivaci spotřebiče stiskněte a podržte tlačítko „On/Off“ ⑨.

### DĚTSKÁ POJISTKA

Za účelem aktivace bezpečnostního zámku ovládacího panelu současně stiskněte první a druhé tlačítko pro nastavení doprovodných funkcí. O aktivaci bezpečnostního uzamčení ovládacího panelu uživatele informuje světelný indikátor této funkce ⑤ označený symbolem klíče (🔑).

K deaktivaci „dětského zámku“ znovu současně stiskněte zmíněná 2 tlačítka doplňkových funkcí.

### STRUČNÝ POPIS PROGRAMŮ

#### OptiA 39 min 🕒

Tento program s maximální teplotou 40 °C umožňuje vyprat za 39 minut běžně znečištěnou náplň bavlněného nebo smíšeného prádla o hmotnosti 3 kg s garancí dokonalého výsledku praní.

#### FLASH 25 min ⚡



Program s maximální teplotou 40 °C umožňující vyprat za 25 minut náplň složenou z málo zašpiněného bavlněného nebo smíšeného prádla o hmotnosti 2,5 kg.



 Při programu FLASH 25 min. dávkujte nejvýše poloviční dávku pracího prostředku.

#### Bavlna + Předpírka

Program určený pro odstranění zvláště odolných skvrn (bláto, krev, apod.). Po fázi přeprání následuje standardní kompletní prací cyklus v čisté vodě.

 Při tomto programu je nezbytné dávkovat část detergentu do oddílu  určeného pro předpírku (obr. 2.2). Do tohoto oddílu dávkujte výhradně práškový prací prostředek!

#### Košile

Program o délce 40 minut, speciálně navržený pro vyprání 6 standardně znečištěných košil (běžné denní nošení) s moderovaným mechanickým působením při odstředování pro zamezení nadměrnému mačkání prádla.

#### Vlna/Jemné prádlo

Program s velmi jemným/šetrným mechanickým působením určený pro praní vlněného prádla a velmi jemných oděvů doporučených jejich výrobcem k praní v automatické pračce. Při máchání a odstředování je šetrnými (kyvadlovitými) pohyby bubnu vlněné prádlo chráněno před plstnatěním a žmolkovatěním.

 Vlněné prádlo doporučujeme před vložením do bubnu pračky obrátit naruby.

#### MÁCHÁNÍ + Odstředování +

Při výběru tohoto programu dojde k automatické aktivaci přídatné funkce „Extra Máchání“ (Sensitive skin) . Přejete-li si spustit pouze odstředění, je zapotřebí tuto doplňkovou funkci deaktivovat.

### POPIS VOLITELNÝCH FUNKCÍ

#### EXTRA MÁCHÁNÍ/CITLIVÁ PLEŤ

Po aktivaci funkce dojde k přidání cyklu máchání. Funkce slouží zvláště k důkladnému odstranění všech zbytků pracího prostředku a je určena například uživatelům s citlivou pokožkou.

#### SNADNÉ ŽEHLENÍ

Po aktivaci funkce dojde k omezení rychlosti a intenzity odstředování pro prevenci pomačkání prádla a jeho snadné žehlení.

### OPTIMALIZACE CYKLU NA ZÁKLADĚ ZNEČIŠTĚNÍ PRÁDLA

Prostřednictvím této přídatné funkce můžete výrazně zkrátit nebo prodloužit délku pracího programu na základě stupně znečištění naložené dávky prádla. Funkce umožňuje výběr ze dvou úrovní. Tento výběr lze realizovat opakovaným stiskem příslušného tlačítka této doprovodné funkce:

- 1 stupeň (levá LED kontrolka) odpovídá silnému znečištění náplně – aktivací funkce dojde k prodloužení cyklu o 15% (obr. 3.2.3).
- 2 stupeň (pravá LED kontrolka) odpovídá slabému znečištění prádla (např. prádlo, které nebylo delší dobu nošeno a jež je určeno k osvěžení) – aktivací přídatné funkce dojde ke snížení průměrné délky příslušného pracího cyklu o 40% (obr. 3.2.4).

#### BEZ Odstředění

Tato funkce je určena pro praní velmi jemného prádla a umožňuje vynechat fázi odstředění a přejít rovnou k vypouštění pračky.

#### ZASTAVENÍ S VODOU V BUBNU

Tato funkce umožňuje vyjmout prádlo z bubnu pračky před zahájením fáze odstředování nebo tuto fázi odložit a ponechat před její následnou aktivací vyprané prádlo ve vodě, aby tak nedošlo k jeho pomačkání (vhodné např. pro praní záclon).

Spotřebič indikuje fázi „zastavení s vodou v bubnu“ problikáváním LED kontrolky této přídatné funkce (obr. 3.2.5).

Cyklus můžete následně dokončit buďto samostatným vypuštěním vody (nastavením rychlosti odstředění na pozici ) nebo prádlo nejprve vyždímat (nastavením některé z hodnot rychlosti odstředění) a poté vodu z vany vypustit.

Po jednom z těchto nastavení dojde k automatickému dokončení programu.



TABULKA PROGRAMŮ								
Druh textilu	Teplota (°C)	Maximální dávka suchého prádla	Délka cyklu h, min (*)	Úroveň zašpinění	Extra Máchání	Snadné žehlení	Bez odstředění	Zastavení s vodou v bubnu
BAVLNA/RUČNÍKY (COTTON/TOWELS)	Studená - 90	5,5 kg	1h50 - 2h10	●	●	●	●	●
BAVLNA ECO (COTTON ECO)	40 - 60	5,5 kg	2h20 - 3h20				●	●
BAVLNA + PŘEDPÍRKA (COTTON PREWASH)	Studená - 40	5,5 kg	2h00 - 3h00	●	●	●	●	●
SMÍŠENÉ - SYNTETIKA (SYNTHETICS)	Studená - 60	2,5 kg	1h20	●	●	●	●	●
<b>Speciální programy</b>								
OPTIA 39 MIN	Studená - 40	3,0 kg	39 min		●		●	●
FLASH 25 MIN	Studená - 40	2,5 kg	25 min				●	●
VLNA/JEMNÉ (DELICATES)	Studená - 30	1,0 kg	32 min		●		●	●
KOŠILE (SHIRTS)	Studená - 40	1,5 kg	38 min	●	●	●	●	●
<b>Zvláštní programy</b>								
MÁCHÁNÍ + ODSTŘEĐOVÁNÍ (RINSE + SPIN)	-	-	19 min		●		●	●

● Tyto doplňkové funkce mohou být aktivovány samostatně nebo společně – nelogické kombinace nejsou možné.

**TESTOVACÍ PROGRAMY REALIZOVANÉ VE SHODĚ S NAŘÍZENÍM EU Č. 1061/2010**

Standardní program bavlna 60 °C: Coton ECO - bez nastavení doplňkových funkcí – maximální rychlost odstředování  
 Standardní program bavlna 40 °C: Coton ECO - bez nastavení doplňkových funkcí – maximální rychlost odstředování

(\*) Výsledky měření stanovené na základě standardizovaných testů v laboratorních podmínkách představují pouze orientační/referenční hodnoty a mohou se od skutečných hodnot odlišovat v důsledku rozdílných dávek prádla a stupně jeho znečištění, aktivovaných doprovodných funkcí, tvrdosti vody, povaze (stabilitě) elektrické sítě v místě provozu spotřebiče...

Přidáním cyklu máchání po aktivaci doprovodné funkce „Extra Máchání“ (Sensitive skin) dojde k prodloužení cyklu o 17 minut.

**OPTI 4 – OPTIMALIZACE PROVOZNÍCH PARAMETRŮ**

Pro optimalizaci délky pracího programu a dosažení maximálních úspor vody a energie, dokáže tento spotřebič automaticky upravit vlastní provozní parametry každého dílčího pracího cyklu.

**Váhová automatika**

Spotřebič disponuje senzory, které mu umožňují určit množství prádla, které bylo vloženo do jeho bubnu a na tomto základě určit přiměřené množství vody a energie potřebné k účinnému vyprání každé jednotlivé dávky prádla.

**Tvrdost vody**

Jelikož má tvrdost vody v místě provozu spotřebiče nesporný vliv na výsledky/efektivitu pracího cyklu, dokáže jí spotřebič přizpůsobit délku a intenzitu cyklu odstředování a počet cyklů máchání tak, aby bylo vždy dosažení dokonalého výsledku praní. Nastavení tvrdosti vody lze provést při uvedení spotřebiče do provozu (viz instrukce v příloze).

**Stupeň znečištění prádla**

Spotřebič umožňuje uživatelskou modifikaci délky pracího programu na základě volby ze dvou úrovní znečištění naložené dávky prádla. Na základě toho-



to nastavení lze délku pracího programu zkrátit až o 40% (viz odd. „Optimalizace cyklu“, s. 10).

### Typ prádla

Spotřebič automaticky přizpůsobuje své provozní parametry (např. intenzitu odstředění) typu naloženého prádla na základě uživatelské volby příslušného programu.



**Poznámka:** Délka programů, uvedená v tabulce na s. 11, odpovídá průměrné hodnotě naměřené v laboratorních podmínkách. Tento odhadovaný čas bude nejprve upraven na základě odvážení náplně prádla reálně vloženého do bubnu pračky, k jeho dalším modifikacím však může dojít také v celém průběhu programu např. na základě druhotných

faktorů, jako je změna teploty nebo přidání přidavné funkce v průběhu programu, nepřesné dávkování pracího prostředku (nadměrná dávka), nerovnoměrné rozložení prádla v bubnu při odstředování... Ve všech těchto případech bude zbývající čas spotřebičem přepočítán a délka programu se změní.

### Easy start

Spotřebič ukládá do své paměti vaše prací návyky. Po každém praní zaznamenaná použitá program, teplota, rychlost odstředění a přidavné funkce, které používáte nejčastěji a nabídne Vám je automaticky při svém následujícím spuštění. Následně stačí jednoduchým stisknutím tlačítka "Start/Pauza" **1** praní spustit.

## 4. ÚDRŽBA A ČIŠTĚNÍ



**!** Před každým úkonem údržby a čištění odpojte spotřebič od zdroje napětí vytažením zástrčky napájecího kabelu ze síťové zásuvky, popř. přerušením přívodu proudu jističem silového obvodu.

### ČIŠTĚNÍ VNĚJŠÍHO PLÁŠTĚ

Pro čištění vnějšího pláště pračky, ovládacího panelu a všech plastových dílů používejte pouze houbičku nebo hadřík namočený ve vodě a v tekutém čistícím prostředku.

V každém případě se vyvarujte použití:

- abrazivních prášků,
- kovových nebo plastových drátěnek,
- prostředků na bázi alkoholu (alkohol, rozpouštědla, atd.).

Těmito prostředky a postupy můžete povrchové části spotřebiče nenávratně poškodit!

### ČIŠTĚNÍ VNITŘNÍCH DÍLŮ

K zajištění lepší hygieny, prodloužení životnosti spotřebiče a prevenci tvorby plísní a nežádoucích pachů Vám doporučujeme:

- Důsledně dodržovat všechna doporučení pro řádnou instalaci odpadní hadice (viz odst. 1.3.).
- Po ukončení praní ponechat víko nějakou dobu otevřené a nechat pračku řádně vyschnout.
- Přibližně každý měsíc vyčistěte plastové a pryžové díly v okolí bubnu pomocí prostředku s nízkým obsahem chlóru. K odstranění zbytků prostředků proveďte cyklus odstředění.
- Další pravidelnou péčí o gumové těsnění (man-

žetu) po obvodu bubnu pračky (jejím čištěním, vysoušením a občasným promazáním silikonovým olejem) můžete výrazně prodloužit životnost spotřebiče.

- Realizovat alespoň jednou měsíčně cyklus praní na 90 °C (bez prádla).

### 4.1 ČIŠTĚNÍ DÁVKOVAČE PRACÍCH PROSTŘEDKŮ (obr. 4.1)

- Uvolněte dávkovač z jeho uložení na vnitřní straně víka současným stisknutím dvou výstupků umístěných po stranách zásobníku **A** a současně dávkovač zatáhněte směrem k sobě.
- Vyjměte sifón **B** umístěný v zadní části zásobníku a po jeho vyjmutí oddělte střední část s přihrádkami dávkovače **C** od jeho krytu **D**.
- Všechny části zásobníku opláchněte pod teplou vodou (zbytky vlhkosti a vody vevnitř zásobníku důsledně vysušte)
- Instalujte zpět všechny díly dávkovače a dbejte na to, aby byl kryt správně/bezpečně umístěn ve svém uložení na víku pračky.

### 4.2 FILTR ČERPADLA (obr. 4.2)

Tento filtr zachycuje drobné předměty, které jste nedopatřením zanechali v prádle, a brání tomu, aby tyto předměty narušily funkci čerpadla.



**Filtr čerpadla pravidelně (alespoň jednou měsíčně) kontrolujte a čistěte, jinak riskujete zhoršení výkonu pračky.**



**!** Před čištěním filtru čerpadla pračku neprve vyprázdněte a odpojte od sítě.

nezapadne) zajistěte jeho řádné, stabilní a bezpečné usazení.

Při jeho čištění postupujte následujícím způsobem:

- Otevřete dvířka bubny. Na dně bubny uvidíte plastový díl **A** – unášec prádla.
- Tento díl je nejprve zapotřebí vyjmout. Za tímto účelem zasuňte do otvoru **B** na těle unášče delší předmět (např. tužku nebo šroubovák) a zatlačte na něj, abyste díl posunuli směrem vpravo a uvolnili jej tak z místa uložení. Unášec po jeho uvolnění vyjměte.
- Otáčejte pomalu bubnem s otevřenými dvířky směrem k přednímu panelu pračky až do polohy, kdy získáte přístup k vyjmutí filtru.
- Vyjměte filtr **C** z prostoru, kde je uložen, vyjměte drobné předměty, zachycené uvnitř filtru a propláchněte jej pod tekoucí vodou.
- Zkontrolujte, zda je filtr čistý, vysušte jej a nasadte zpět na místo tak, že jej dobře zatlačíte do jeho uložení.
- Nasadte unášec **A** prádla zpět na jeho místo ve dně bubny a tlakem směrem vlevo (dokud zcela

**!** Při následujícím praní zkontrolujte, zda při plnění nedochází k žádnému úniku vody.

#### PROVÁDĚNÍ PRAVIDELNÝCH KONTROL

Abyste zabránili vytopení, doporučujeme provádění pravidelné kontroly bezchybného stavu přívodní a vypouštěcí hadice. Pokud zjistíte jejich popraskání, okamžitě hadice nahraďte stejným typem hadic, které jsou k dostání přímo u prodejce nebo v jeho poprodejním servisu. Při provádění výměny hadice přívodu vody postupujte podle pokynů uvedených v příslušných odstavcích této příručky (s. 6).

#### VÝMĚNA ELEKTRICKÉHO KABELU

**!** Z důvodu ochrany Vaší bezpečnosti musí být výměna přívodního elektrického kabelu provedena výhradně pověřeným zaměstnancem autorizovaného servisu dovozce.

## 5. PORUCHOVÉ KÓDY/ŘEŠENÍ PROVOZNÍCH PROBLÉMŮ



Spotřebič disponuje autodiagnostickým systémem, který umožňuje rozpoznat a signalizovat uživateli některé běžné typy provozních problémů a samostatně tak odstranit problém bez nutnosti profesionální asistence servisního technika.

V případě, kdy spotřebič problukáváním LED kontrolky pro indikaci rychlosti odstředování (viz schémata níže) za současné akustické signalizace (pípání) indikuje některý z těchto obvyklých provozních problémů, ověřte ještě předtím, než zavoláte zákaznickou linku centrálního servisu, zda:

• je otevřený přívodní vodovodní ventil  
Spotřebič čeká na napuštění vody.

**5.1**

• není ucpaný filtr čerpadla  
Spotřebič neodčerpává odpadní vodu.

**5.2**

• je správně zavřené víko pračky.  
• není zablokovaný buben pračky.  
Program se nespustí/nepokračuje.

**5.3**

Indikuje-li spotřebič závadu problukáváním jiné kontrolky (jiné skupiny kontrolky) pro zobrazení rychlosti odstředování, než jsou shora ilustrované případy, kontaktujte zákaznickou linku centrálního servisu a operátorce uveďte kompletní údaje o Vašem spotřebiči (model, typ, sériové a výrobní číslo), které najdete na typovém štítku umístěném na zadní straně spotřebiče (obr. 1.1.1) a pro usnadnění práce specifikujte, které LED kontrolky indikují poruchový kód.



Při běžném provozu pračky můžete narazit na některé problémy a závady, které lze odstranit samostatně pomocí řešení, navrhovaných v tabulce níže. Před kontaktováním zákaznické linky centrálního servisu Vám proto doporučujeme provést nejprve zjištění problému, pokusit se aplikovat navrhovaná řešení a zákaznickou linku centrálního servisu kontaktovat teprve v případě, že se Vám problém nepodaří odstranit dle návodů níže.

Problém	Možná příčina/Řešení
Spotřebič se nespustí.	Spotřebič není pod napětím nebo došlo k přerušení dodávky elektrické energie.
	Zapomněli jste stisknout tlačítko „Start/Pauza“ <b>1</b> .
	Je aktivován režim odloženého spuštění programu.
	Ověřte závady uvedené na obr. 5.1 nebo 5.3 na s. 13.
Prádlo není vyždímáno nebo je vyždímáno nedostatečně.	Naprogramovali jste cyklus bez odstředění nebo s moderovanou intenzitou odstředění.
	Bezpečnostní systém pračky detekoval nerovnoměrné rozložení prádla v bubnu a odstředění zastavil: přeskládejte prádlo a spusťte nové odstředění.
	Ověřte řádnou výšku kolene vypouštěcí hadice <b>H</b> (obr. 1.3).
Kolem spotřebiče nebo pod ním je voda.	Nejprve odpojte spotřebič od sítě vytažením zástrčky napájecího <b>G</b> kabelu ze zásuvky nebo přerušením přívodu proudu jističem/pojistkou a zavřete přívod vody.
	Ověřte řádné umístění a funkčnost filtrů a těsnění na přívodní hadici a řádné těsnění jejich spojů (obr. 1.2).
	Ověřte řádnou výšku kolene vypouštěcí hadice <b>H</b> (obr. 1.3).
Silné vibrace při odstředování.	Ověřte úplné a řádné odstranění všech přepravních pojistek (obr. 1.1.3).
	Spotřebič není řádně vyrovnan v horizontální pozici (více viz oddíl 1.4)
Pračka nevypouští vodu.	Je aktivována doplňková funkce „zastavení s vodou v bubnu“.
	Vypouštěcí hadice je zalomená, přehnutá nebo poškozená (obr. 1.3)
	Ověřte závadu uvedenou na obr. 5.3 na s. 13.
Víko pračky se neotvírá.	Spotřebič uvolní zámek víka až po úplném dokončení pracího programu a svém bezpečném ochlazení.
Zablokovaný buben pračky.	Přesvědčte se, zda menší kus prádla nezůstal zaklíněn mezi bubnem a vanou.
	K přístupu na dno vany sejměte unášec <b>A</b> prádla dle kroků návodu na obr. 4.2.
	Ověřte závadu uvedenou na obr. 5.3 na s. 13.
Vkládací dvířka bubnu se otevírají příliš pomalu (pouze pro modely vybavené systémem <i>Sesam</i> ).	Spotřebič nebyl delší dobu používán.
	Spotřebič je umístěn v příliš chladné místnosti.
	Tyto problémy s dalším používáním odezní.
	Zbytky pracích prostředků (prášku) zanesly a blokují panty vkládacích dvířek.
Na konci pracího programu zhasnou všechny kontrolky.	Pro úsporu energie přechází spotřebič po skončení programu po uplynutí 5 minut bez jakékoliv zásahu uživatele automaticky do spánkového režimu. Stisknutím libovolného tlačítka se jeho provoz opět obnoví.



V souladu s nařízením EU 1015/2010 dále naleznete doplňující informace k vašemu spotřebiči, které reagují na požadavky směrnice pro úsporu energie, již jsou podřízeny všechny elektrospotřebiče obchodované v rámci EU.

### Zbytková vlhkost prádla

Pro zjištění třídy účinnosti odstředování spotřebiče viz dodaný energetický štítek a informace v tabulce níže:

Třída účinnosti odstředování	Zbytková vlhkost D v %
A (velmi vysoká účinnost)	$D < 45$
B	$45 \leq D < 54$
C	$54 \leq D < 63$
D	$63 \leq D < 72$
E	$72 \leq D < 81$

### Programy pro zkoušky podle nařízení EU č. 1061/2010

Tyto programy jsou určeny pro praní běžně zašpiněných bavlněných tkanin a jsou neúčinnější z hlediska společné spotřeby energie a vody.

Maximální náplň suchého prádla (5,5 kg)			
Program (*)	Spotřeba		Délka programu min.
	kWh	Litrů	
Bavlna ECO 60 °C plná náplň	0,79	47	201
Bavlna ECO 60 °C 1/2 náplň	0,54	30	121
Bavlna ECO 40 °C 1/2 náplň	0,48	32	119

\* Programy bez volitelných funkcí, maximální rychlost odstředování. Z důvodu úspory energie se může skutečná teplota praní lišit od indikované teploty programu.

### Spotřeba energie v režimu vypnutí a při ponechání v zapnutém stavu

Off mode (vypnutí)	< 0,47 W	Left-on mode (ponechání v zapnutém stavu)	< 0,47 W
--------------------	----------	---	----------

### VÝBĚR SPRÁVNÉHO PRACÍHO PROSTŘEDKU

Při výběru správného pracího prostředku, teploty praní a vhodného programu se řiďte symboly s instrukcemi k údržbě prádla na visačkách oděvů.

Typ tkaniny	Program	Prací prostředek
Bílé prádlo z bavlny	Bavlna (Cotton) Teplota $\leq 90$ °C	Prací prostředek pro bavlnu s bělicím prostředkem
Barevné prádlo ze lnu nebo z bavlny	Bavlna (Cotton) Teplota $\leq 60$ °C	Prací prostředek pro barevné prádlo bez bělicího prostředku
Umělá vlákna	Umělá vlákna (Synthetics) Teplota $\leq 60$ °C	Prací prostředek pro barevné nebo jemné prádlo
Jemné tkaniny	Jemné/Vlna (Delicates) Teplota $\leq 40$ °C	Prací prostředek pro jemné prádlo
Vlna	Jemné/Vlna (Delicates) Teplota $\leq 30$ °C	Prací prostředek pro vlnu

**INFORMAČNÍ LIST**

pro pračky pro domácnost (dle nařízení Evropské unie č. 1061/2010)

Značka	<b>Brandt</b>
Obchodní označení	<b>BT550BE</b>
Jmenovitá kapacita (kg/Bavlna)	5,5
Třída energetické účinnosti*	A+++
Roční spotřeba elektrické energie** (kWh)	142
Spotřeba energie pro standardní program Bavlna 60°C pro plnou náplň (kWh)	0,79
Spotřeba energie pro standardní program Bavlna 60°C pro poloviční náplň (kWh)	0,54
Spotřeba energie pro standardní program Bavlna 40°C pro poloviční náplň (kWh)	0,48
Spotřeba energie ve vypnutém stavu 'off-mode' (W)	< 0,47
Spotřeba energie v režimu ponechání v zapnutém stavu 'left-on mode' (W)	< 0,47
Roční spotřeba vody*** (l)	8390
Třída účinnosti odštěďování****	C
Maximální otáčky odštěďování (ot/min)	1000
Zbytková vlhkost (%)	54 až 63
Trvání standardního programu Bavlna 60°C s plnou náplní (min)	201
Trvání standardního programu Bavlna 60°C s poloviční náplní (min)	121
Trvání standardního programu Bavlna 40°C s poloviční náplní (min)	119
Trvání režimu ponechání v zapnutém stavu "left-on mode" (min)	
Hlučnost při praní dB (A)	57
Hlučnost při odštěďování dB (A)	78
Typ instalace	volně stojící

\* Na škále od A+++ (nejúspornější) do D (nejnižší účinnost).

\*\* Spotřeba energie na základě 220 standardních cyklů programu Bavlna 60 °C a 40 °C při plné i poloviční náplni. Skutečná spotřeba bude záviset na tom, jak je spotřebič používán.

\*\*\* Spotřeba vody na základě 220 standardních cyklů s programy pro bavlnu pro praní při 60 °C a 40 °C s celou a poloviční náplní. Skutečná spotřeba vody bude záviset na tom, jak je spotřebič používán.

\*\*\*\* Třída účinnosti sušení odštěďováním na stupnici od G (nejmenší účinnost) do A (nejvyšší účinnost)

"Standardní program pro bavlnu pro praní při 60 °C" a „standardní program pro bavlnu pro praní při 40 °C“ jsou normalizované prací programy, na které se vztahují informace uvedené na typovém štítku a v informačním listu spotřebiče, tyto programy jsou vhodné pro praní běžně znečištěného bavlněného prádla a jedná se o nejúčinnější programy z hlediska kombinované spotřeby energie a vody.





### OPRAVY

Veškeré opravy Vašeho přístroje smí provádět výhradně kvalifikovaný personál autorizovaného servisu dovozce. Kontaktujete-li zákaznickou linku centrálního servisu, uveďte operátorce kompletní údaje o Vašem spotřebiči (model, typ, sériové číslo), které najdete na jeho výrobním štítku (obr. 1.1.1).

### ORIGINÁLNÍ NÁHRADNÍ DÍLY

Při servisních zásazích požadujte výhradně užití originálních náhradních dílů s certifikátem zaručujícím jejich původ.



V případě technického dotazu, problému nebo reklamace se prosím obraťte na prodejce, u kterého jste spotřebič zakoupili, nebo využijte některou z níže uvedených zákaznických linek dovozce v ČR, kterým je společnost ELMAX STORE, a.s.

#### Příjem reklamací

- tel.: +420 599 529 251
- email: hlaseni.reklamaci@elmax.cz

#### Technická podpora

- tel.: +420 599 529 250
- email: servis@elmax.cz

K dispozici jsou Vám také internetové stránky [www.brandt.cz](http://www.brandt.cz), v rámci kterých nás můžete kontaktovat prostřednictvím odkazů „kontakt“ nebo „servis“.

Pro rychlé a snadné nahlášení reklamace můžete rovněž využít formuláře v příslušné servisní sekci na těchto internetových stránkách.

Vážený zákazník,

ďakujeme Vám za dôveru prejavenu značke BRANDT zakúpením tohto produktu.

Do vývoja a výroby Vášho nového spotrebiča sme vložili všetky naše skúsenosti a venovali mu maximálnu pozornosť tak, aby sme Vám teraz mohli ponúknuť spotrebič, u ktorého ide moderný vzhľad, výkonnosť a spoľahlivosť ruka v ruke s používateľským komfortom, a ktorý preto, ako pevne veríme, dokonale uspokojí všetky Vaše požiadavky a bude Vám slúžiť veľa rokov.

BRANDT vyrába taktiež ďalšie spotrebiče pre Vašu domácnosť – široké spektrum chladničiek, mikrovlnných rúr, varných panelov, sporákov, digestorov, umývačiek riadu či sušičiek, ktoré môžete vhodne skombinovať s Vašou novou pračkou a výborne tak doplniť vybavenie Vašej domácnosti.

Maximálna spokojnosť zákazníkov je našou zásadou aj prioritou. V prípade akýchkoľvek otázok či záujmu o ďalšie informácie sú Vám preto k dispozícii pracovníci nášho zákaznickeho servisu (bližšie informácie nájdete v zadnej časti návodu).

**Brandt**

Navštívte internetové stránky **www.brandt.sk**, kde nájdete ďalšie výrobky značky a taktiež mnoho užitočných odkazov a podrobných informácií.

**www.brandt.sk**

 Pred použitím a inštaláciou Vášho spotrebiča si pozorne prečítajte návod na obsluhu, ktorý Vám umožní rýchlo sa zoznámiť s jeho prevádzkou.

 V rámci úsilia o neustále zlepšovanie a modernizáciu produktov, si výrobca spotrebiča vyhradzuje právo na jeho technické a estetické modifikácie bez predchádzajúceho upozornenia.

 Uschovajte si tento návod na obsluhu pre jeho ďalšie použitie. V prípade odpredaja spotrebiča ďalšiemu používateľovi zaistite, aby nový majiteľ dostal taktiež tento návod. Zoznámte sa s návodom na obsluhu ešte pred inštaláciou a prvým použitím spotrebiča. Tento návod bol vytvorený pre zaistenie vašej osobnej bezpečnosti a bezpečnosti vašich blízkych.

## OBSAH

### DÔLEŽITÉ BEZPEČNOSTNÉ POKYNY

- Inštalácia ..... 20
- Obsluha ..... 20

### OCHRANA ŽIVOTNÉHO PROSTREDIA

- Ekologicky vhodná likvidácia ..... 21
- Úspora energie ..... 21

### 1. INŠTALÁCIA

- 1.1 Vybalenie a odstránenie prepravných poistiek ..... 21
- 1.2 Pripojenie k prívodu vody ..... 22
- 1.3 Pripojenie k odpadu ..... 22
- 1.4 Vyrovnanie spotrebiča ..... 22
- 1.5 Pripojenie k elektrickej sieti ..... 22
- 1.6 Pred prvým práním ..... 23

### 2. PRÍPRAVA BIELIZNE A PRAČKY

- Triedenie a kontrola bielizne ..... 23
- 2.1 Vkladanie bielizne ..... 23
- 2.2 Dávkovanie pracích prostriedkov ..... 23

### 3. PROGRAMOVANIE

- 3.1 Ovládací panel ..... 24
- 3.2 Programovanie pracieho cyklu ..... 24
- Uvedenie spotrebiča do prevádzky ..... 24
- Odložené spustenie programu ..... 24
- Vybratie alebo pridanie bielizne ..... 25
- Zrušenie prebiehajúceho programu ..... 25
- Na konci cyklu ..... 25
- Detská poistka ..... 25
- Skrátенý popis programov ..... 25
- Tabuľka programov ..... 27
- OPTI 4 - optimalizácia prevádzkových parametrov ..... 27

### 4. ÚDRŽBA A ČISTENIE

- Čistenie vonkajšieho plášťa ..... 28
- Čistenie vnútorných dielov ..... 28
- 4.1 Čistenie dávkovača pracích prostriedkov ..... 28
- 4.2 Filter čerpadla ..... 28

### 5. PORUCHOVÉ KÓDY/RIEŠENIE PROBLÉMOV

- Riešenie prevádzkových problémov ..... 30

### 6. INFORMÁCIE O VÝROBKU NA ZÁKLADE NARIADENIA EÚ 1015/2010..... 31

- Informačný list výrobku ..... 32

### 7. POPREDAJNÝ SERVIS A ZÁKAZNÍCKE SLUŽBY ..... 33



**Pozn.:** Pre uľahčenie orientácie korešponduje číslovanie jednotlivých kapitol a odsekov s číselným označením sprievodných obrázkov a schém, ktoré nájdete v závere tohto návodu na obsluhu.



Tento spotrebič, ktorý je určený výhradne na použitie v domácnosti, bol vyvinutý pre pranie, plákanie a žmýkanie textílií, ktoré môžete prať v pračke. Pred pripojením spotrebiča a jeho uvedením do prevádzky je nevyhnutné, aby ste sa dôkladne zoznámili so všetkými inštrukciami, odporúčaniami a pokynmi obsiahnutými v tomto návodu na obsluhu.

ODPORÚČANÁ DÁVKA SUCHEJ BIELIZNE:

- do bubna spotrebiča môžete naraz naložiť maximálne 5,5 kg suchej bielizne.

## DÔLEŽITÉ BEZPEČNOSTNÉ POKYNY



Nižšie nájdete základné bezpečnostné pokyny, ktorých rešpektovanie a dôsledné dodržanie je nevyhnutné!

### INŠTALÁCIA:

- Maximálny povolený tlak vody v prívodnom vodovodnom potrubí je 0,1 až 1 MPa (1 -10 barov).
- Na pripojenie spotrebiča k sieti nepoužívajte predlžovací kábel, adaptér ani viacnásobnú alebo programovateľnú zásuvku.
- Elektrická inštalácia, ktorá slúži pre napájanie spotrebiča, musí bezpodmienečne zodpovedať platným normám a predpisom príslušnej krajiny, a to hlavne pre uzemnenie. Elektroinštalácia musí byť schopná zniesť maximálny príkon uvedený na typovom štítku spotrebiča a zásuvka musí byť bezpodmienečne uzemnená.
- Elektrická zásuvka musí zostať po inštalácii a umiestnení spotrebiča voľne prístupná.
- Na pripojenie spotrebiča k prívodu vody používajte výhradne novú prívodnú hadicu, matice a tesnenia  dodané spolu so spotrebičom (obr. 1.2).
- Poškodený prívodný kábel spotrebiča smie byť vymenený/nahradený výhradne kvalifikovaným technikom autorizovaného popredajného servisu dodávateľa spotrebiča.
- Spotrebič neodporúčame umiestniť na kobercoch a podobných krytinách, ktoré by mohli brániť voľnému prúdeniu vzduchu pod spotrebičom.
- Pri vzniku problému alebo poruchy, ktorú sa Vám nepodarí odstrániť pomocou tohto návodu (str. 30), do spotrebiča v žiadnom prípade sami nezasahujte ani sa ho nesnažte svojpomocne opraviť a kontaktujte zákaznícku linku centrálného servisu.

### OBSLUHA:

- Spotrebič nesmú používať osoby (vrátane detí) so zníženými fyzickými, zmyslovými alebo duševnými schopnosťami ani osoby bez skúseností či vedomostí spotrebiča, s výnimkou prípadov keď nad nimi osoba zodpovedná za ich bezpečnosť vykonáva dozor.
- Dohliadnite na deti, aby sa so spotrebičom nehrali a zaistite, aby sa ku spotrebiču nepribližovali alebo sa v jeho priestore nepohybovali bez dozoru deti.
- Nedávajte deťom bez dozoru žiadne úkony údržby a čistenia spotrebiča.
- Pokiaľ bielizeň pred praním ošetrujete odstraňovačom škvŕn, rozpúšťadlom a všeobecne akýmkoľvek horľavými prostriedkami, nevkladajte bielizeň do pračky bezprostredne po takomto ošetrovaní (riziko poškodenia spotrebiča).



- Tento spotrebič je vybavený bezpečnostným systémom, ktorý predchádza prípadnému pretečeniu pračky.
- Po dokončení pracieho programu zatvorte prívod vody a odpojte spotrebič od zdroja napätia.

## OCHRANA ŽIVOTNÉHO PROSTREDIA



Tento spotrebič bol vyvinutý a vyrobený s maximálnym rešpektom k ochrane životného prostredia.

### Ekologicky vhodná likvidácia

Obal tohto spotrebiča je vyrobený z recyklovateľných materiálov. Jeho odovzdaním na recykláciu do špeciálnych kontajnerov prispějete k ochrane životného prostredia.



Váš spotrebič obsahuje taktiež početné recyklovateľné materiály. Je teda označený týmto logom, ktoré Vám oznamuje, že v krajinách Európskej únie sa opotrebované zariadenia nemajú miešať s inými odpadmi. Recyklácia zariadení, ktorú zaisťuje výrobca, prípadne dodávateľ, sa vykonáva za najlepších podmienok podľa európskej smernice 2012/19/ES o odpadových elektrických a elektronických zariadení. Kontaktujte orgány miestnej samosprávy v mieste Vášho bydliska alebo predajcu, u ktorého ste spotrebič zakúpili, aby Vám oznámili zberné miesta opotrebovaných zariadení najbližšie k Vášmu bydlisku.

Ďakujeme Vám za spoluprácu pri ochrane životného prostredia.

### ÚSPORA ENERGIE

Prací prostriedok dávajte podľa tvrdosti vody, stupňa znečistenia a množstva bielizne a dodržiavajte odporúčania uvedené na obaloch pracích prostriedkov.

Predpierku používajte iba v nevyhnutných prípadoch, napríklad pre veľmi znečistené športové, pracovné odevy atď.

Pri mierne alebo stredne znečistenej bielizni zvolte programy s nižšími teplotami, ktoré sú dostatočné pre dosiahnutie adekvátneho výsledku prania.

## 1. INŠTALÁCIA



### 1.1 - VYBALENIE A ODSTRÁNENIE PREPRAVNÝCH POISTIEK (obr. 1.1.2-1.1.4)



**Pred použitím spotrebiča je nevyhnutné vykonať operácie popísané nižšie. Nedodržaním pokynov pre správne odstránenie všetkých prepravných aretačných poistiek môže dôjsť k vážnym poruchám spotrebiča.**

- Otvorte kryt pračky a odstráňte bezpečnostné poistky, ktoré slúžia k znehybneniu listov dvierok bubna počas prepravy spotrebiča, potom vkladacie dvierka bubna opatrne otvorte a zatvorte.
- Pračku zdvihnite a vyberte z jej uloženia v prepravnom podstavci **A**. Overte taktiež vybratie podložky, ktorá slúži na podoprenie motora **B** (obr. 1.1.2).
- Demontujte priečnik **C** odskrutkovaním 4 krajných fixačných skrutiek skrutkovačom a 2 hlavných skrutiek 13 mm kľúčom a otvory vzniknuté zložením priečnika bezpodmienečne zakryte dodanými záslepkami **D** (obr. 1.1.3).
- Vyberte 3 upínacie krúžky hadíc **E**, ktoré slúžia k ich bezpečnému uloženiu na zadnej stene spotrebiča počas prepravy. Otvory vzniknuté ich zložením bezpodmienečne zakryte dodanými záslepkami **F** (obr. 1.1.4).



 Odporúčame, aby ste si nechali všetky diely prepravnej poistky, lebo ich budete musieť opäť namontovať, keď budete v budúcnosti spotrebič opäť prepravovať.

 Pred opustením výrobného závodu bol spotrebič starostlivo skontrolovaný a testovaný, je teda možné, že zistíte prítomnosť malého množstva vody vo vani, bubne alebo dávkovači pracích prostriedkov. Tento dôsledok testovacích a kontrolných procesov je úplne bežný.

### 1.2 PRIPOJENIE K PRÍVODU VODY (obr. 1.2)

Spotrebič pripájate (výlučne) prostredníctvom kompletnej dodanej prívodnej hadice z jednej strany k prípojke umiestnenej na zadnej strane pračky a z druhej strany k vodovodnému ventilu so závitom s priemerom 20/27 mm (3/4").

 **Skontrolujte prítomnosť tesnení na obidvoch koncoch hadice!**

Požiadavky na prívod vody:

Minimálny tlak vody: 0,1 MPa alebo 1 bar.

Maximálny tlak vody: 1 MPa alebo 10 barov.

### 1.3 PRIPOJENIE K ODPADU (obr. 1.3)

Namontujte na koniec vypúšťacej hadice umelohmotné koleno  a pripojte ju:

- buď provizórnym spôsobom do umývadla alebo do vane,
- alebo permanentným spôsobom do odpadu.

Pri inštalácii odpadovej hadice dodržiavajte indikácie maximálnej/minimálnej výšky umiestnenia jej ústia v príslušnej schéme (obr. 1.3). Pokiaľ nie je odpad vybavený odvetraným sifónom, dbajte na to, aby pripojenie nebolo veľmi tesné. Pre prevenciu rizika tvorby zápachu a vťahovanie odpadovej vody späť do spotrebiča odporúčame nechať medzi ústím odpadu a vypúšťacou hadicou vzduchovú medzeru. V každom prípade musí byť vývod vypúšťania hadice umiestnený vo výške v rozmedzí minimálne 65 cm a maximálne 90 cm voči základni pračky.

 **Dbajte, aby bola odpadová hadica správne nasadená, aby ste zabránili akémukoľvek úniku vody pri žmýkaní. Pre správne vypúšťanie vody je potrebné, aby nebola hadica vedená veľmi kľukato, nebola zahnutá alebo zalomená. Účinnosť vypúšťacieho čerpadla klesá úmerne k počtu záhybov hadice.**

### 1.4 VYROVNANIE SPOTREBIČA (obr. 1.4)

Pri spotrebičoch, ktoré sú vybavené výsuvnými kolieskami, môžete tieto použiť na uľahčenie premiestnenia spotrebiča na kratšie vzdialenosti - pre aktiváciu prepravných koliesok zatlačte páku dole na prednej strane spotrebiča z pravého až do ľavého dorazu.

 **Počas prevádzky nesmie byť spotrebič postavený na kolieskach: nezabudnite vrátiť páčku do pôvodnej polohy!**

Spotrebič musí byť pri svojom umiestnení bezpodmienečne vyrovnaný ve vodorovnej polohe. Povrch, na ktorom spotrebič umiestňujete, by mal preto byť rovný, pevný a stabilný. V prípade potreby môžete spotrebič (v závislosti od modelu) vyrovnať ve vodorovnej polohe vyskrutkovaním/zaskrutkovaním výškovo nastaviteľných predných nožičiek, ktoré umožňujú čiastočne kompenzovať nerovnosti podlahy.

Ak chcete nastaviť vodorovnú polohu a zaistiť stabilitu spotrebiča, postupujte nasledovne:

- Prepnite spotrebič na prepravné valčeky/kolieska.
- Pre vyrovnanie nastavte výšku nožičiek ich vyskrutkovaním.
- Postavte spotrebič na nožičky tým, že vrátite aretačnú páčku do pôvodnej polohy.
- Overte stabilitu pračky tak, že zatlačíte diagonálne na kryt. **Nesmie byť patrný pohyb!**

 **Pokiaľ umiestnite spotrebič vedľa iného spotrebiča alebo vedľa nábytku, odporúčame ponechať medzi nimi priestor pre cirkuláciu vzduchu.**

 **Spotrebič neodporúčame umiestňovať:**

- vo vlhkej a zle vetranej miestnosti,
- na mieste, kde by na neho mohla striekať voda,
- na podlahu s kobercom. Ak sa tomu nedá zabrániť, prijmite všetky opatrenia, aby nebolo bránené cirkulácii vzduchu v jeho základni, aby bolo zaistené dobré vetranie vnútorných súčastí.

### 1.5 PRIPOJENIE K ELEKTRICKEJ SIETI

Počas pripájania spotrebiča k elektrickej sieti sa riadte údajmi uvedenými na typovom štítku spotrebiča (obr. 1.1.1). Elektrická inštalácia musí zodpovedať platným normám a predpisom príslušnej krajiny, a to hlavne pre uzemnenie.



Výrobca, prípadne dodávateľ spotrebiča odmietajú akúkoľvek zodpovednosť za škody na spotrebiči alebo spotrebičom spôsobené, ktoré by boli dôsledkom jeho nesprávnej/neodbornej inštalácie a pripojenia k vedeniu s nedostatočným alebo nefunkčným uzemnením.

**!** Zásady pre elektrickú inštaláciu spotrebiča:

- Nepoužívajte predlžovací kábel, adaptér ani viacnásobnú zásuvku.
- Nikdy neprerušujte uzemnenie.
- Elektrická zásuvka musí byť ľahko prístupná, avšak mimo dosahu detí.

## 1.6 PRED PRVÝM PRANÍM

Po inštalácii spotrebiča a jeho pripojení k elektrickej sieti odporúčame ešte pred prvým naložením bielizne realizovať z dôvodov odstránenia všetkých prípadných zvyškov nečistôt/ pachov prítomných v pračke v dôsledku výrobných a kontrolných procesov jeden kompletný cyklus prania na programe „Bavlna 90 °C“ s polovičnou náplňou pracieho prostriedku a bez naloženia bielizne.

## 2. PRÍPRAVA BIELIZNE A PRAČKY



### TRIEDENIE A KONTROLA BIELIZNE

- Pred vložením bielizne do pračky ju roztriedte podľa farby, stupňa znečistenia a typu textílie. Riadte sa pokynmi výrobcu na štítkoch odevov. V prípade zmiešaných náplní použite program zodpovedajúci najjemnejšej bielizni. Pri novej bielizni najskôr overte, či textílie nepúšťajú farbu.

**!** Pre optimálny výsledok prania nepreťažujte nadmerne bubon a neprekračujte maximálnu náplň suchej bielizne, ktorá je uvedená v tabuľke programov na strane 27.

- Vyprázdňte vrecká: vyberte všetky predmety, ako zapalovače, zápalky atď.
- Zatvorte zipsy, zapnite spony a patenty, zo záclon odstráňte háčiky.
- Jemnú a citlivú bielizeň umiestnite pred vložením do bubna pračky do sieťky alebo vaku určeného pre pranie jemnej bielizne.
- Odstráňte (alebo prišite) uvoľnené gombíky, opravte diery na odevy.
- Z vreciek odstráňte ostré a špicaté predmety, ktoré by mohli poškodiť bubon pračky, ako sú spony, mince, špendlíky, klince, a pod.
- Viacvrstvé látky (spacák, bunda a pod.) obráťte naruby.
- Naruby obráťte taktiež svetle, zošívané dekoračné látky, nohavice a pletené odevy.

### 2.1 NALOŽENIE BIELIZNE (obr. 2.1)

Stlačte rukoväť krytu pračky a otvorte ho. Následne otvorte vkladacie dvierka bubna stlačením tlačidla



**!** Po naložení bielizne sa uistite, že ste poriadne zatvorili vkladacie dvierka bubna. Overte, či sú viditeľné 3 háčiky a farebný lem tlačidla (obr. 2.1).

**Q** Ak chcete doceliť optimálne výsledky prania, vložte do bubna vopred roztriedenú a rozloženú bielizeň, bez toho aby ste ju do bubna nasilu tlačili. Rozložte ju rovnomerne. Zmiešajte veľké a malé kusy, aby ste docielili optimálne vyžmýkanie tak, aby nedochádzalo k nevyváženiu. Do bubna pračky nenakladajte naraz dávky zložené iba (výhradne) z veľkých kusov veľmi nasiakavých tkanín, ako sú deky, kabáty apod.

**!** Pri zatváraní bubna dbajte na to, aby sa bielizeň nedostala medzi listy dvierok bubna.

### 2.2 DÁVKOVANIE PRACÍCH PROSTRIEDKOV (obr. 2.2)

Množstvo pracieho prostriedku, ktoré má byť použité, závisí od tvrdosti vody, stupňa znečistenia a množstva pranej bielizne. Riadte sa vždy predpisom pre dávkovanie, ktorý je uvedený na obale pracieho prostriedku.

**Q** Odporúčania výrobcov pracích prostriedkov zodpovedajú vo väčšine prípadov maximálnemu naplneniu bubna. Upravte dávkovanie pracieho prostriedku správne podľa hmotnosti bielizne vlozenej do spotrebiča. Toto opatrenie vylúči nadmernú dávku prostriedku, ktorá spôsobuje tvorbu peny. Nadmerné penenie môže znížiť účinnosť prania, predĺžiť cyklus prania a zvýšiť spotrebu vody.



Dávkač pracích prostriedkov sa skladá z 3 oddielov: oddielu ❶ pre dávkovanie pracieho prostriedku pre predpierku (výhradne pre práškový detergent), oddielu ❷ pre dávkovanie pracích prostriedkov pre hlavný cyklus prania (tekutý alebo práškový detergent) a oddielu pre aviváž ❸.

**⚠ Používajte výhradne prostriedky určené pre domáce použitie v automatických pračkách.**

- **Nepoužívajte tekuté pracie prostriedky pre programy s predpierkou a/alebo s odloženým štartom.**
- **Koncentrovanú aviváž zriedte teplou vodou.**
- **Koncentrovaný chlór musí byť bezpodmienečne rozpustený.**

## 3. PROGRAMOVANIE



### 3.1 OVLÁDACÍ PANEL

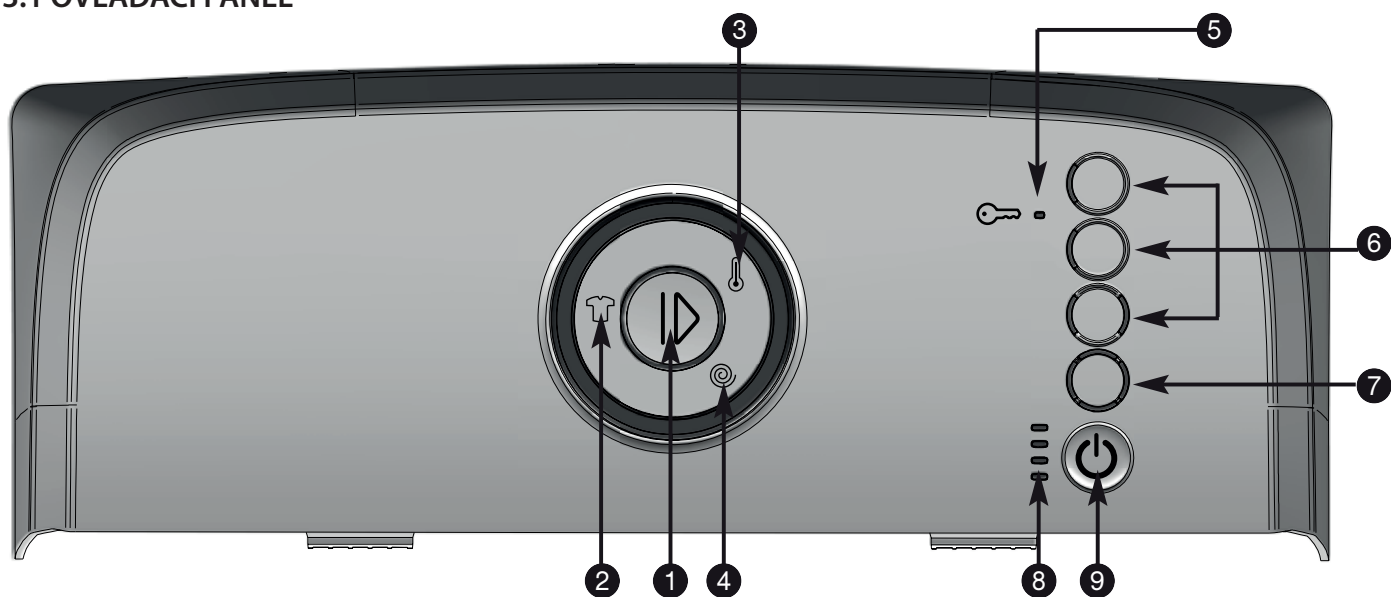

- |                               |  |  |
|-------------------------------|--|--|
| ❶ Tlačidlo Štart/Pauza        | ❷ Tlačidlo pre voľbu rýchlosti odstredovania | ❸ Tlačidlo pre nastavenie odloženého spustenia pracieho programu |
| ❹ Tlačidlo pre výber programu | ❺ Kontrolka režimu detskej zámky             | ❻ Ukazovatele priebehu programu                                  |
| ❻ Tlačidlo pre výber teploty  | ❼ Tlačidlá prídavných funkcií                | ❽ Prevádzkové tlačidlo On/Off                                    |

### 3.2 PROGRAMOVANIE PRACIEHO CYKLU UVEDENIE SPOTREBIČA DO PREVÁDZKY

Stlačte prevádzkové tlačidlo „On/Off“ ❽. LED ukazovateľ fázy cyklu ❹ preblikávaním zobrazuje skutočnosť, že je spotrebič v prevádzke (obr. 3.2.1) a že môžete zrealizovať nastavenie prevádzkových parametrov pracieho programu.

Po niekoľkých prvých cykloch prania Vám spotrebič bude ponúkať továrensky nastavenú konfiguráciu prevádzkových parametrov, potom, vďaka integrovanej funkcii „Easy start“, si pračka zapamätá Váš najčastejšie realizovaný výber a bude Vám po uvedení do prevádzky automaticky ponúkať Vami preferovaný výber nastavenia.

Ak si prajete tieto automaticky ponúkané nastavenia upraviť, môžete prostredníctvom tlačidla ❹ zvoliť požadovaný program, tlačidlom ❸ nastaviť teplotu, tlačidlom ❷ rýchlosť

odstredovania a tlačidlami ❺ nastaviť niektorú z prídavných funkcií. Výstražný zvukový signál (pípnutie) Vás upozorní v prípade pokusu aktivovať funkciu, ktorá nie je kompatibilná so zvoleným programom (niektoré kombinácie nie sú realizovateľné) alebo je jej použitie v rámci zvoleného programu nevhodné. Stlačením tlačidla „Štart/Pauza“ ❶ spustíte nastavený program. LED ukazovateľ fázy cyklu už neblíkajú, ale konštantným rozsvietením zobrazuje prebiehajúci program. O aktuálnej fáze pracieho programu používateľa svojim podsvietením informujú LED ukazovatele ❹ umiestnené na ľavej strane prevádzkového tlačidla „On/Off“ ❽.

### ODLOŽENÉ SPUSTENIE PROGRAMU

Na odloženie spustenia programu slúži tlačidlo ❸. Opakovaným stlačením tohto tlačidla môžete





spustenie programu odložiť o 3, 6, 9 alebo 12 hodín. Pre potvrdenie realizovaného nastavenia stlačte tlačidlo „Štart/Pauza“ ❶. Postupným preblikávaním kontroliek priebehu programu zobrazuje spotrebič aktiváciu režimu odloženého spustenia pracieho programu ❸. V závislosti od Vášho výberu dôjde k súčasnému rozsvieteniu jednej, dvoch, troch alebo štyroch LED diód umiestnených po obvode príslušného tlačidla (obr. 3.2.2). Každé 3 hodiny až do reálneho spustenia cyklu dôjde k postupnému zhasínaniu jednotlivých LED diód zobrazujúcich čas odloženého spustenia programu.

#### VYBRATIE ALEBO PRIDANIE BIELIZNE V PRIEBEHU PRACIEHO PROGRAMU (nie je možné realizovať v priebehu odstreďovania)

Na prerušenie prebiehajúceho programu dlhšie stlačte tlačidlo „Štart/Pauza“ ❶. Ukazovateľ aktuálnej fázy prebiehajúceho programu ❸ bude preblikávať. Vložte alebo vyberte bielizeň.

**⚠** K odblokovaniu krytu pračky môže dôjsť až po niekoľkých minútach od predchádzajúceho prerušenia pracieho programu. Tento bezpečnostný prvok nie je možné upravovať používateľom a chráni používateľa pred nebezpečenstvom zasiahnutia teplou vodou.

Následným stlačením tlačidla „Štart/Pauza“ ❶ obnovíte prerušný program. Ukazovateľ aktuálnej fázy programu ❸ konštantne svieti.

**Q** Pozn.: Pri aktívnom režime odloženého spustenia programu môžete otvárať kryt pračky a manipulovať s vkladacími dvierkami bubna kedykoľvek pred automatickým spustením programu bez obmedzenia.

#### ZRUŠENIE PREBIEHAJÚCEHO PROGRAMU

Pre zrušenie prebiehajúceho programu stlačte a pridržte tlačidlo „On/Off“ ❹. Dôjde k deaktivácii všetkých svetelných ukazovateľov ovládacieho panela spotrebiča. Tento krok môžete realizovať kedykoľvek: počas prebiehajúceho pracieho programu, počas programovania spotrebiča pred spustením programu, príp. v režime „pauzy“ po predošlom pozastavení prebiehajúceho programu.

**Q** Pozn.: Po každom anulovaní nastavení prevádzkových parametrov pracieho programu je však potrebné realizovať nové nastavenie od úplného začiatku.

**Q** V prípade prerušenia dodávky elektrickej energie, bude spotrebič po jej obnovení automaticky pokračovať v začatom programe v mieste, kde došlo k jeho prerušeniu.

#### NA KONCI CYKLU

O ukončení pracieho programu informuje spotrebič konštantným podsvietením ukazovateľa „End“ a akustickým signálom (pípnutím).

K deaktivácii vizuálnej signalizácie (zhasnutie ukazovateľa) dôjde po uplynutí približne 5 minút, keď ovládací panel spotrebiča, bez ďalšej aktivácie zo strany používateľa, automaticky prechádza do spánkového režimu.

Po ukončení pracieho programu:

Otvorte kryt a vkladacie dvierka bubna a vyberte bielizeň.

Vybrané modely pračiek Brandt, vybavené systémom *Posistop*, dokážu automaticky zastaviť bubon pračky vkladacími dvierkami smerom hore tak, aby bola používateľovi maximálne uľahčená manipulácia a prístup k bielizni. Dĺžka tejto fázy neprekračuje 3 minúty.

Pre deaktiváciu spotrebiča stlačte a pridržte tlačidlo „On/Off“ ❹.

#### DETSKÁ POISTKA

Za účelom aktivácie bezpečnostnej zámky ovládacieho panela súčasne stlačte prvé a druhé tlačidlo pre nastavenie doplnkových funkcií.

O aktivácii uzamknutia ovládacieho panela používateľa informuje svetelný ukazovateľ tejto funkcie ❺ označený symbolom kľúča (🔑). Pre deaktiváciu „detskej zámky“ opäť súčasne stlačte spomínané 2 tlačidlá doplnkových funkcií.

#### SKRÁTENÝ POPIS PROGRAMOV

##### OptiA 39 min 🕒

Tento program s maximálnou teplotou 40 °C umožňuje vyprať za 39 minút bežne znečistenú náplň bavlnenej alebo zmiešanej bielizne s hmotnosťou 3 kg s garanciou dokonalého výsledku prania.

##### FLASH 25 min ⚡

Program s maximálnou teplotou 40 °C umožňujúci vyprať za 25 minút náplň zloženú z málo znečistenej bavlnenej alebo zmiešanej bielizne s hmotnosťou 2,5 kg.



**!** Pri programe FLASH 25 min. dávajte najviac polovičnú dávku pracieho prostriedku.

#### Bavlna + Predpierka

Program určený na odstránenie veľmi odolných škvŕn (blato, krv, a pod.). Po fáze predprania nasleduje štandardný kompletný prací cyklus v čistej vode.

**!** Pri tomto programe je nevyhnutné dávkovať časť detergentu do oddielu určeného na predpierku (obr. 2.2). Do tohto oddielu dávajte výlučne práškový prací prostriedok!

#### Košele

Program s trvaním 40 minút, špeciálne navrhnutý pre vypranie 6 štandardne znečistených košiel (bežné denné nosenie) s moderovaným mechanickým pôsobením pri odstreďovaní pre zamedzenie nadmerného pokrčenia bielizne.

#### Vlna/Jemná bielizeň

Program s veľmi jemným/šetrným mechanickým pôsobením určený na pranie vlnenej bielizne a veľmi jemných odevov odporúčaných výrobcami na pranie v automatickej pračke. Pri plákaní a odstreďovaní je šetrnými (kyvadlovitými) pohybmi bubna vlnená bielizeň chránená pred plstnatením a žmolkovatením.

Vlnenú bielizeň odporúčame pred vložením do bubna pračky obrátiť naruby.

#### PLÁKANIE + ODSREĎOVANIE

Pri výbere tohto programu dôjde k automatickej aktivácii prídavnej funkcie „Extra Plákanie“ (Sensitive skin) . Ak si želáte spustiť iba odstreďovanie, je potrebné túto doplnkovú funkciu deaktivovať.

#### POPIS VOLITEĽNÝCH FUNKCIÍ

##### EXTRA PLÁKANIE/CITLIVÁ PLEŤ

Po aktivácii funkcie dôjde k pridaniu cyklu plákania. Funkcia slúži hlavne na dôkladné odstránenie všetkých zvyškov pracieho prostriedku a je určená napríklad používateľom s citlivou pokožkou.

##### JEDNODUCHÉ ŽEHLENIE

Po aktivácii funkcie dôjde k obmedzeniu rýchlosti a intenzity odstreďovania ako prevencii proti pokrčeniu bielizne a pre jeho ľahšie žehlenie.

#### OPTIMALIZÁCIA CYKLU NA ZÁKLADE ZNEČISTENIA BIELIZNE

Prostredníctvom tejto prídavnej funkcie môžete výrazne skrátiť alebo predĺžiť dĺžku pracieho programu na základe stupňa znečistenia naloženej dávky bielizne. Funkcia umožňuje výber z dvoch úrovní. Tento výber môžete realizovať opakovaným stlačením príslušného tlačidla tejto prídavnej funkcie:

- 1 stupeň (ľavá LED kontrolka) zodpovedá veľkému znečisteniu bielizne - aktiváciou funkcie dôjde k predĺženiu cyklu o 15% (obr. 3.2.3).
- 2 stupeň (pravá LED kontrolka) zodpovedá malému znečisteniu bielizne (napr. bielizeň, ktorá nebola dlhší čas nosená a je určená na osvieženie) - aktiváciou prídavnej funkcie dôjde ku zníženiu priemernej dĺžky príslušného pracieho cyklu o 40% (obr. 3.2.4).

#### BEZ ODSREĎOVANIA

Táto funkcia je určená na pranie veľmi jemnej bielizne a umožňuje vynechať fázu odstreďovania a prejsť rovno k vypúšťaniu pračky.

#### ZASTAVENIE S VODOU V BUBNE

Táto funkcia umožňuje vybrať bielizeň z bubna pračky pred spustením fázy odstreďovania alebo túto fázu odložiť a nechať pred jej následnou aktiváciou vypranú bielizeň vo vode, aby tak nedošlo k jej pokrčeniu (vhodné napr. pre pranie záclon).

Spotrebič zobrazuje fázu „Zastavenie s vodou v bubne“ preblikávaním LED kontrolky tejto prídavnej funkcie (obr. 3.2.5).

Cyklus môžete následne dokončiť buď samostatným vypustením vody (nastavením rýchlosti odstreďovania na pozíciu ) alebo bielizeň najskôr vyžmýkať (nastavením niektorej z hodnôt rýchlosti odstreďovania) a potom vodu z vane vypustiť.

Po jednom z týchto nastavení dôjde k automatickému dokončeniu programu.



TABUĽKA PROGRAMOV									
Druh textilu		Teplota (C°)	Maximálna náplň suchej bielizne	Dĺžka cyklu hod./min. (*)	Úroveň znečistenia	Extra plákanie	Jednoduché žehlenie	Bez odstredenia	Zastavenie s vodou v bubne
	BAVLNA/UTERÁKY (COTTON/TOWELS)	Studená - 90	5,5 kg	1h50 - 2h10	●	●	●	●	●
	BAVLNA ECO (COTTON ECO)	40 - 60	5,5 kg	2h20 - 3h20				●	●
	BAVLNA + PREDPIERKA (COTTON PREWASH)	Studená - 40	5,5 kg	2h00 - 3h00	●	●	●	●	●
	ZMIEŠANÉ-SYNTETIKA (SYNTHETICS)	Studená - 60	2,5 kg	1h20	●	●	●	●	●
<b>Špeciálne programy</b>									
	OPTIA 39 MIN	Studená - 40	3,0 kg	39 min		●		●	●
	FLASH 25 MIN	Studená - 40	2,5 kg	25 min				●	●
	VLNA/JEMNÉ (DELICATES)	Studená - 30	1,0 kg	32 min		●		●	●
	KOŠELE (SHIRTS)	Studená - 40	1,5 kg	38 min	●	●	●	●	●
<b>Prídavné programy</b>									
	PLÁKANIE + ODS TREĐOVANIE (RINSE + SPIN)	-	-	19 min		●		●	●

• Tieto doplnkové funkcie môžu byť aktivované samostatne alebo spoločne - nelogické kombinácie nie sú možné.

#### TESTOVACIE PROGRAMY REALIZOVANÉ V ZHODE S NARIADENÍM EÚ Č. 1061/2010

Štandardný program bavlna 60 °C: Coton ECO - - 60°C bez nastavenia doplnkových funkcií- maximálna rýchlosť odstredovania

Štandardný program bavlna 40 °C: Coton ECO - - 40°C bez nastavenia doplnkových funkcií- maximálna rýchlosť odstredovania

(\*) Výsledky meraní stanovené na základe štandardizovaných testov v laboratórnych podmienkach predstavujú len orientačné/referenčné hodnoty a môžu sa od skutočných hodnôt odlišovať v dôsledku rozdielnej náplne bielizne a stupňa jej znečistenia, aktivovaných doplnkových funkcií, tvrdosti vody, povaha (stabilite) elektrickej siete v mieste prevádzky spotrebiča...

Pridaním cyklu plákania po aktivácii doplnkovej funkcie „Extra Plákanie“ (Sensitive skin) dôjde k predĺženiu cyklu o 17 minút.

#### OPTI 4 -

#### OPTIMALIZÁCIA PREVÁDZKOVÝCH PARAMETROV

Pre optimalizáciu dĺžky pracieho programu a dosiahnutia maximálnej úspory vody a energie, dokáže tento spotrebič automaticky upraviť vlastné prevádzkové parametre každého čiastkového pracieho cyklu.

#### Váhová automatika

Spotrebič disponuje snímačmi, ktoré mu umožňujú určiť množstvo bielizne, ktorá bola vložená do jeho bubna a na tomto základe určiť primerané množstvo vody a energie potrebné na účinné vypranie každej jednotlivej náplne bielizne.

#### Tvrdosť vody

Kedže má tvrdosť vody v mieste prevádzky spotrebiča nesporný vplyv na výsledky/efektivitu pracieho cyklu, dokáže jej spotrebič prispôbiť dĺžku a intenzitu cyklu odstredovania a počet cyklov plákania tak, aby bol vždy dosiahnutý dokonalý výsledok prania. Nastavenie tvrdosti vody môžete vykonať počas uvedenia spotrebiča do prevádzky (pozri inštrukcie v prílohe).

#### Stupeň znečistenia bielizne

Spotrebič umožňuje používateľskú modifikáciu dĺžky pracieho programu na základe voľby z dvoch úrovní znečistenia naloženej bielizne. Na základe tohto nastavenia môžete dĺžku pracieho programu skrátiť až o 40% (pozri odsek „Optimalizácia cyklu“, str. 26).

**Typ bielizne**

Spotrebič automaticky prispôsobuje svoje prevádzkové parametre (napr. intenzitu odstreďovania) typu naložené bielizne na základe výberu príslušného programu.



**Poznámka:** Dĺžky programov, uvedené v tabuľke na s. 27, zodpovedajú priemerným hodnotám nameraným v laboratorných podmienkach. Tento odhadovaný čas bude najskôr upravený na základe odváženia náplne bielizne reálne vložené do bubna pračky, k jeho ďalším úpravám však môže dôjsť taktiež v celom priebehu programu napr. na základe druhotných faktorov, ako je zmena teploty alebo použitie

prídavnej funkcie v priebehu programu, nepresné dávkovanie pracieho prostriedku (nadmerná dávka), nerovnomerné rozloženie bielizne v bubne pri odstreďovaní... vo všetkých týchto prípadoch bude zostávajúci čas spotrebičom prepočítaný a dĺžka programu sa zmení.

**Easy start**

Spotrebič ukladá do svojej pamäti vaše pracie zvyky. Po každom praní zaznamená použitý program, teplotu, rýchlosť odstreďovania a prídavné funkcie, ktoré používate najčastejšie a ponúkne Vám ich automaticky pri nasledujúcom spustení. Následne stačí jednoduchým stlačením tlačidla "Štart/Pauza" **1** spustiť pranie.

## 4. ÚDRŽBA A ČISTENIE



**Pred každým úkonom údržby a čistení odpojte spotrebič od zdroja napätia vytiahnutím zástrčky napájacieho kábla zo sieťovej zásuvky, prípadne prerušením prívodu prúdu ističom silového obvodu.**

**ČISTENIE VONKAJŠIEHO PLÁŠŤA**

Pre čistenie vonkajšieho plášťa pračky, ovládacieho panela a všetkých umelohmotných dielov používajte iba špongiu alebo tkaninu namočenú vo vode a v tekutom čistiacom prostriedku.

V každom prípade sa vyvaruje použitiu:

- abrazívnych práškov,
- kovových alebo umelohmotných drôteniek,
- prostriedkov na báze alkoholu (alkohol, rozpúšťadlá, atď.).

Týmito prostriedkami a postupmi môžete povrchové časti spotrebiča nenávratne poškodiť!

**ČISTENIE VNÚTORNÝCH DIELOV**

Na zaistenie lepšej hygieny, predĺženia životnosti spotrebiča a prevencii tvorby plesne a nežiaducich zápachov Vám odporúčame:

- Dôsledne dodržiavať všetky odporúčania pre správnu inštaláciu odpadovej hadice uvedenej v odseku 1.3.
- Po ukončení prania nechať kryt nejaký čas otvorený a nechať pračku celkom vyschnúť.
- Približne každý mesiac vyčistíte umelohmotné a gumené diely v okolí bubna pomocou prostriedku s nízkym obsahom chlóru. Na odstránenie zvyškov prostriedku vykonajte cyklus odstreďovania.

- Ďalšou pravidelnou starostlivosťou o gumové tesnenie (manžetu) po obvode bubna pračky (čistením, vysúšaním a občasným premazaním silikónovým olejom) môžete výrazne predĺžiť životnosť spotrebiča.
- Realizovať aspoň raz za mesiac cyklus prania na 90 °C (bez bielizne).

**4.1 ČISTENIE DÁVKOVAČA PRACÍCH PROSTRIEDKOV (obr. 4.1)**

- Uvoľnite dávkovač z jeho uloženia na vnútornej strane krytu súčasným stlačením dvoch výstupkov umiestnených po stranách zásobníka **A** a súčasne dávkovač zatiahnite smerom k sebe.
- Vyberte sifón **B** umiestnený v zadnej časti zásobníka a po jeho vybratí oddelíte strednú časť s priehradkami dávkovača **C** od jeho krytu **D**.
- Všetky časti zásobníka opláchnite pod teplou vodou (zvyšky vlhkosti a vody vo vnútri zásobníka dôsledne vysušte).
- Inštalujte späť všetky diely dávkovača a dbajte na to, aby bol správne/bezpečne umiestnený vo svojom uložení na kryte pračky.

**4.2 FILTER ČERPADLA (obr. 4.2)**

Tento filter zachytáva drobné predmety, ktoré ste neúmyselne zanechali v bielizni, a bráni tomu, aby tieto predmety narušili funkciu čerpadla.



**Filter čerpadla odporúčame čistiť a kontrolovať raz mesačne, v opačnom prípade riskujete zhoršenie výkonu pračky.**



**!** Pred čistením filtra čerpadla pračku najskôr vyprázdnite a odpojte od elektrickej siete.

Pri jeho čistení postupujte nasledujúcim spôsobom:

- Otvorte dvierka bubna. Na dne bubna uvidíte umelohmotný diel **A** - unášač bielizne.
- Tento diel je najskôr potrebné vybrať. Pre tento účel zasuňte do otvoru **B** na tele unášača dlhší predmet (napr. ceruzku alebo skrutkovač) a zatlačte naň, aby ste diel posunuli smerom vpravo a uvoľnili ho tak z miesta uloženia. Unášač po jeho uvoľnení vyberte.
- Otáčajte pomaly bubnom s otvorenými dvierkami smerom k prednému panelu pračky až do polohy, keď získate prístup na vybratie filtra.
- Vyberte filter **C** z priestoru, kde je uložený, vyberte drobné predmety, zachytené vo vnútri filtra a prepláchnite ho pod tečúcou vodou.
- Skontrolujte, či je filter čistý, vysušte ho a nasadte späť na miesto tak, že ho dobre zatlačíte do jeho uloženia.
- Nasadte unášač **A** bielizne späť na jeho miesto na dne bubna a tlakom smerom vľavo (až kým celkom nezapadne) zaistíte jeho správne, stabilné a bezpečné usadenie.

**!** Pri nasledujúcom praní skontrolujte, či pri plnení nedochádza k žiadnemu úniku vody.

#### VYKONÁVANIE PRAVIDELNÝCH KONTROL

Aby ste zabránili vytopeniu, odporúčame vykonávať pravidelné kontroly bezchybného stavu prívodnej a odtokovej hadice. Pokiaľ zistíte ich popraskanie, ihneď hadice nahradte rovnakým typom hadíc, ktoré si môžete zaobstarať priamo u predajcu alebo v popredajnom servise. Pri vykonávaní výmeny hadice prívodu vody postupujte podľa pokynov uvedených v príslušných odsekoch tejto príručky (str. 22).

#### VÝMENA ELEKTRICKÉHO KÁBLA

**!** Z dôvodu ochrany Vašej bezpečnosti musí byť výmena prívodného elektrického kábla vykonaná výhradne povereným zamestnancom autorizovaného servisu dovozců.

## 5. PORUCHOVÉ KÓDY/RIEŠENIE PROBLÉMOV



Spotrebič disponuje autodiagnostickým systémom, ktorý umožňuje rozpoznať a signalizovať používateľovi niektoré bežné typy prevádzkových problémov a samostatne tak odstrániť problém bez potreby profesionálnej asistencie servisného technika.

V prípade, keď spotrebič preblikávaním LED kontroliek na zobrazenie rýchlosti odstreďovania (pozri schému nižšie) za súčasnej akustickej signalizácie (pípánie) zobrazuje niektorý z týchto obvyklých prevádzkových problémov, overte ešte predtým, ako zavoláte zákaznícku linku centrálného servisu, či:

Max. rýchlosť odstreďovania ot./min.

- je otvorený prívodný ventil vody. Spotrebič čaká na napustenie vody.

5.1

Max. rýchlosť odstreďovania ot./min.

- nie je upchatý filter čerpadla. Spotrebič neodčerpáva odpadovú vodu.

5.2

Max. rýchlosť odstreďovania ot./min.

- je správne zatvorený kryt pračky.
- nie je zablokovaný bubon pračky. Program sa nespustí/nepokračuje.

5.3

Ak indikuje spotrebič poruchu preblikávaním inej kontrolky (inej skupiny kontroliek) na zobrazenie rýchlosti odstreďovania, ako sú hore zobrazené prípady, kontaktujte zákaznícku linku centrálného servisu a operátorku uveďte kompletne údaje o Vašom spotrebiči (model, typ, sériové a výrobné číslo), ktoré nájdete na typovom štítku umiestnenom na zadnej strane spotrebiča (obr. 1.1.1) a pre uľahčenie práce špecifikujte, ktoré LED kontrolky indikujú poruchový kód.



Počas bežnej prevádzky pračky môžete natrafiť na niektoré problémy a poruchy, ktoré môžete odstrániť samostatne pomocou riešení, navrhovaných v tabuľke nižšie. Pred kontaktovaním zákazníckej linky centrálného servisu Vám preto odporúčame vykonať najskôr zistenie problému, pokúsiť sa aplikovať navrhované riešenia a zákaznícku linku centrálného servisu kontaktovať až v prípade, že sa Vám problém nepodarí odstrániť podľa riešení nižšie.

Problém	Možná príčina/Riešenie
Spotrebič sa nespustí.	Spotrebič nie je pod napätím alebo došlo k prerušeniu dodávky elektrickej energie.
	Zabudli ste stlačiť tlačidlo „Štart/Pauza“ <b>1</b> .
	Je aktivovaný režim odloženého spustenia programu.
	Overte poruchy uvedené na obr 5.1 alebo 5.3 na s. 29.
Bielizeň nie je vyžmýkaná alebo je vyžmýkaná nedostatočne.	Naprogramovali ste cyklus bez odstreďovania alebo s moderovanou intenzitou odstreďovania.
	Bezpečnostný systém pračky detekoval nerovnomerné rozloženie bielizne v bubne a odstreďovanie zastavil: uložte lepšie bielizeň a spusťte nové odstreďenie.
	Overte výšku kolena vypúšťacej hadice <b>H</b> (obr. 1.3).
Okolo spotrebiča alebo pod ním je voda.	Najskôr odpojte spotrebič od siete vytiahnutím zástrčky prívodného kábla zo zásuvky alebo prerušením prívodu prúdu ističom/poistkou a zatvorte prívod vody.
	Overte umiestnenie a funkčnosť filtrov a tesnení na prívodnej hadici <b>G</b> a tesnenie ich spojov (obr. 1.2).
	Overte výšku kolena vypúšťacej hadice <b>H</b> (obr. 1.3).
Silné vibrácie počas odstreďovania.	Overte úplné a správne odstránenie všetkých prepravných poistiek (obr. 1.1.3).
	Spotrebič nie je správne vyrovnaný v horizontálnej pozícii (pozri odsek 1.4)
Pračka nevypúšťa vodu.	Je aktivovaná doplnková funkcia „Zastavenie s vodou v bubne“.
	Vypúšťacia hadica je zalomená, prehnutá alebo poškodená (obr. 1.3)
	Overte poruchu uvedenú na 5.3 na s. 29.
Kryt pračky sa neotvára.	Spotrebič uvoľní zámok krytu až po úplnom dokončení pracieho programu a bezpečnom ochladení.
Zablokovaný bubon pračky.	Uistite sa, že malý kus bielizne nezostal zakliesnený medzi bubnom a vaňou.
	K prístupu na dno vane zložte unášač <b>A</b> bielizne podľa krokov na obr. 4.2.
	Overte poruchu uvedenú na obr. 5.3 na s. 29.
Vkladacie dvierka bubna sa otvárajú veľmi pomaly (iba pre modely vybavené systémom <i>Sesam</i> ).	Spotrebič nebol dlhší čas používaný.
	Spotrebič je umiestnený vo veľmi chladnej miestnosti.
	Tieto problémy s ďalším používaním ustúpia.
	Zvyšky pracích prostriedkov (prášku) zanesli a blokujú pánty vkladacích dvierok.
Na konci pracieho programu zhasnú všetky kontrolky.	Pre úsporu energie prechádza spotrebič po skončení programu po uplynutí 5 minút bez akéhokoľvek zásahu používateľa automaticky do spánkového režimu. Stlačením ktoréhokoľvek tlačidla sa jeho prevádzka opäť obnoví.

V súlade s nariadením EÚ 1015/2010 ďalej nájdete doplňujúce informácie k vášmu spotrebiču, ktoré reagujú na požiadavky smernice pre úsporu energie, ktorej sú podriadené všetky elektrospotrebiče obchodované v rámci EÚ.

### Zostatková vlhkosť bielizne

Pre zistenie triedy účinnosti odstredovania spotrebiča pozri dodaný energetický štítok a informácie v tabuľke nižšie:

Trieda účinnosti odstredovania	Zvyšková vlhkosť D v %
A (veľmi vysoká účinnosť)	$D < 45$
B	$45 \leq D < 54$
C	$54 \leq D < 63$
D	$63 \leq D < 72$
E	$72 \leq D < 81$

### Programy pre skúšky podľa nariadenia EÚ č. 1061/2010

Tieto programy sú určené pre pranie bežne znečistených bavlnených tkanín a sú najúčinnnejšie z hľadiska spoločnej spotreby energie a vody.

Maximálne naloženie suchej bielizne (5,5 kg)			
Program (*)	Spotreba		Dĺžka programu min. ⌚
	kWh	Litrov	
Bavlna ECO 60°C plné naloženie	0,79	47	201
Bavlna ECO 60°C 1/2 naloženie	0,54	30	121
Bavlna ECO 40°C 1/2 naloženie	0,48	32	119

\* Programy bez doplnkových funkcií, maximálna rýchlosť odstredovania.











Z dôvodu úspory energie sa môže skutočná teplota prania odlišovať od zobrazovanej teploty programu.

### Spotreba energie v režime vypnutia a pri ponechaní v zapnutom stave

Off mode (vypnutie)	< 0,47 W	Left-on mode (ponechanie v zapnutom stave)	< 0,47 W
---------------------	----------	--	----------

### VÝBER SPRÁVNEHO PRACIEHO PROSTRIEDKU

Pri výbere správneho pracieho prostriedku, teploty prania a vhodného programu sa riadte symbolmi s inštrukciami k starostlivosti o bielizeň na visačkách odevov.

Typ tkaniny		Program		Prací prostriedok
Biela bielizeň z bavlny		<i>Bavlna (Cotton)</i> Teplota $\leq 90$ °C		Prací prostriedok pre bavlnu s bieliacim prostriedkom
Farebná bielizeň z ľanu alebo z bavlny		<i>Bavlna (Cotton)</i> Teplota $\leq 60$ °C		Prací prostriedok pre farebnú bielizeň bez bieliaceho prostriedku
Umelé vlákna		<i>Umelé vlákna (Synthetics)</i> Teplota $\leq 60$ °C		Prací prostriedok pre farebnú alebo jemnú bielizeň
Jemné tkaniny		<i>Jemné/Vlna (Delicates)</i> Teplota $\leq 40$ °C		Prací prostriedok pre jemnú bielizeň
Vlna		<i>Jemné/Vlna (Delicates)</i> Teplota $\leq 30$ °C		Prací prostriedok pre vlnu

## INFORMAČNÝ LIST

pre pračky pre domácnosť (podľa nariadenia Európskej únie č. 1061/2010)



Značka	Brandt
Obchodné označenie	BT550BE
Menovitá kapacita (kg/Bavlna)	5,5
Trieda energetickej účinnosti*	A+++
Ročná spotreba elektrickej energie** (kWh)	142
Spotreba energie pre štandardný program Bavlna 60°C pre maximálnu náplň (kWh)	0,79
Spotreba energie pre štandardný program Bavlna 60°C pre polovičnú náplň (kWh)	0,54
Spotreba energie pre štandardný program Bavlna 40°C pre polovičnú náplň (kWh)	0,48
Spotreba energie vo vypnutom stave "off-mode" (W)	< 0,47
Spotreba energie v režime ponechania v zapnutom stave "left-on mode" (W)	< 0,47
Ročná spotreba vody*** (l)	8390
Trieda účinnosti odstreďovania****	C
Maximálne otáčky odstreďovania (ot./min.)	1000
Zostatková vlhkosť (%)	54 až 63
Trvanie štandardného programu Bavlna 60°C s maximálnou náplňou (min.)	201
Trvanie štandardného programu Bavlna 60°C s polovičnou náplňou (min.)	121
Trvanie štandardného programu Bavlna 40°C s polovičnou náplňou (min.)	119
Trvanie režimu ponechania v zapnutom stave "left-on mode" (min.)	
Hlučnosť počas prania dB (A)	57
Hlučnosť počas odstreďovania dB (A)	78
Typ inštalácie	voľne stojaci

\* Na škále od A+++ (najúspornejšia) do D (najnižšia účinnosť).

\*\* Spotreba energie na základe 220 štandardných cyklov programu Bavlna 60 °C a 40 °C pri maximálnej a polovičnej náplni. Skutočná spotreba bude závisieť na tom, ako je spotrebič používaný.

\*\*\* Spotreba vody na základe 220 štandardných cyklov s programami pre bavlnu pre pranie pri 60 °C a 40 °C s maximálnou a polovičnou náplňou. Skutočná spotreba bude závisieť na tom, ako je spotrebič používaný.

\*\*\*\* Trieda účinnosti sušenia odstreďovaním na stupnici od G (najmenšia účinnosť) do A (najvyššia účinnosť)

 „Štandardný program pre bavlnu pre pranie pri 60 °C“ a  „štandardný program pre bavlnu pre pranie pri 40 °C“ sú normalizované pracie programy, na ktoré sa vzťahujú informácie uvedené na typovom štítku a v informačnom liste spotrebiča, tieto programy sú vhodné pre pranie bežne znečistenej bavlnenej bielizne a jedná sa o najúčinnnejšie programy z hľadiska kombinovanej spotreby energie a vody.





### OPRAVY

Všetky opravy Vášho spotrebiča smie vykonávať výhradne kvalifikovaný personál autorizovaného servisu dovozcu. Ak kontaktujete zákaznickú linku centrálného servisu, uveďte operátorke kompletne údaje o Vašom spotrebiči (model, typ, sériové číslo), ktoré nájdete na jeho výrobnom štítku (obr. 1.1.1).

### ORIGINÁLNE NÁHRADNÉ DIELY

Pri servisných zásahoch požadujte výhradne použitie originálnych náhradných dielov s certifikátom zaručujúcim ich pôvod.



V prípade technickej otázky, problému alebo reklamácie sa prosím obráťte na predajcu, u ktorého ste spotrebič zakúpili, alebo využite nižšie uvedenú zákaznickú linku dovozcu v SR, ktorým je spoločnosť ELEKTRO STORE S.K., s.r.o.

Dispečing servisu: **+421 915 473 787**

K dispozícii sú Vám taktiež internetové stránky **www.brandt.sk**, v rámci ktorých nás môžete kontaktovať prostredníctvom odkazov „kontakt“ alebo „servis“.

Pre rýchle a jednoduché nahlásenie reklamácie môžete taktiež využiť formuláre v príslušnej servisnej sekcii na týchto internetových stránkach.

Szanowny Kliencie,

dziękujemy za zaufanie, którym obdarzyłeś nas, kupując produkt firmy BRANDT.

W rozwój i produkcję urządzenia włożyliśmy całe nasze doświadczenie i maksymalną staranność, by mogliśmy zaproponować urządzenie o nowoczesnym wyglądzie, doskonałych parametrach, wysokim poziomie niezawodności i komfortu obsługi, które, mamy nadzieję, będzie spełniać wszystkie Twoje wymagania i będzie służyć przez wiele lat.

Marka BRANDT oferuje ponadto cały szereg innych produktów, takich jak lodówki i kuchenki mikrofalowe, płyty grzewcze, wyciągi kuchenne, zmywarki, pralki lub suszarki, które nadają się do zastosowania wraz z Twoim nowym urządzeniem marki BRANDT i które będą się świetnie prezentowały w Twoim domu.

Absolutne zadowolenie naszych Klientów stanowi dla nas najwyższy priorytet. W razie jakichkolwiek pytań lub zainteresowania dodatkowymi informacjami można się zwrócić do pracowników naszego działu obsługi klientów (więcej informacji - patrz tylna okładka niniejszej instrukcji).

**Brandt**

 **Przed rozpoczęciem instalacji i użytkowania urządzenia dokładnie przeczytaj niniejszą instrukcję, która umożliwi Ci szybko zapoznać się z funkcjonowaniem urządzenia.**

 **W ramach stałego udoskonalania produktów producent zastrzega sobie prawo wprowadzania zmian w zakresie niektórych technicznych, funkcjonalnych lub estetycznych właściwości produktów, bez wcześniejszego zawiadomienia.**

 **Niniejszą instrukcję należy zachować do późniejszego wglądu. Przekazując urządzenie innemu użytkownikowi, należy do niego dołączyć niniejszą instrukcję. Przed rozpoczęciem instalacji i użytkowania urządzenia dokładnie przeczytaj niniejszą instrukcję. Zawiera ona instrukcje i zalecenia, których przestrzeganie ma zapewnić bezpieczeństwo Tobie i Twojej rodzinie.**

## SPIS TREŚCI

### WAŻNE WSKAZÓWKI DOTYCZĄCE BEZPIECZEŃSTWA

- Instalacja ..... 36
- Obsługa ..... 36

### OCHRONA ŚRODOWISKA

- Ekologiczna utylizacja produktu ..... 37
- Oszczędzanie energii ..... 37

### 1. INSTALACJA

- 1.1 Rozpakowanie i usunięcie zabezpieczeń transportowych ..... 37
- 1.2 Podłączenie węża dopływowego ..... 38
- 1.3 Podłączenie węża odpływowego ..... 38
- 1.4 Wypoziomowanie urządzenia ..... 38
- 1.5 Podłączenie do zasilania ..... 38
- 1.6 Przed pierwszym praniem ..... 39

### 2. PRZYGOTOWANIE PRALKI I BIELIZNY

- Sortowanie i kontrola bielizny ..... 39
- 2.1 Umieszczenie bielizny w pralce ..... 39
- 2.2 Dawkowanie środków piorących ..... 39

### 3. PROGRAMOWANIE

- 3.1 Panel kontrolny ..... 40
- 3.2 Programowanie cyklu prania ..... 40
- Pierwsze uruchomienie ..... 40
- Opóźniony start programu ..... 40
- Wyjęcie lub dodanie bielizny ..... 41
- Anulowanie bieżącego programu ..... 41
- Pod koniec cyklu prania ..... 41
- Blokada rodzicielska ..... 41
- Krótki opis programów ..... 41
- Tabelka programów ..... 43

OPTI 4 - optymalizacja parametrów pracy ..... 43

### 4. KONSERWACJA I CZYSZCZENIE

- Czyszczenie obudowy zewnętrznej ..... 44
- Czyszczenie elementów wewnętrznych ..... 44
- 4.1 Czyszczenie dozownika środków do prania ..... 44
- 4.2 Filtr pompy ..... 44

### 5. KODY BŁĘDÓW/ROZWIĄZYWANIE PROBLEMÓW

- Rozwiązaniej problemów ..... 46

### 6. INFORMACJE O PRODUKCIE ZGODNIE Z UE 1015/2010

- Karta produktu ..... 48

### 7. SERWIS POSPRZEDAŻOWY I USŁUGI DLA KLIENTÓW



**Uwaga:** W celu ułatwienia orientacji numeracja poszczególnych rozdziałów i akapitów odpowiada numeracji rysunków i schematów zamieszczonych na końcu niniejszej instrukcji.



Niniejsze urządzenie, które przeznaczone jest wyłącznie do użytku domowego, zostało zaprojektowane do prania, płukania i wirowania tkanin, które nadają się do prania w pralce. Przed podłączeniem urządzenia do zasilania niezbędne jest dokładne zapoznanie się z treścią niniejszej instrukcji oraz z wszystkimi zawartymi w niej wskazówkami i zaleceniami.

MAKSYMALNA ZALECANA DAWKA SUCHEJ BIELIZNY:

- W bębnie pralki można umieścić najwyżej 5,5 kg suchej bielizny.

## WAŻNE WSKAZÓWKI DOTYCZĄCE BEZPIECZEŃSTWA



 W poniższym rozdziale znajdziesz ważne, podstawowe instrukcje z zakresu bezpieczeństwa, których należy bezwzględnie przestrzegać!

### INSTALACJA:

- Maksymalne dopuszczalne ciśnienie w rurociągu zasilającym wynosi od 0,1 do 1 MPa (od 1 do 10 bar).
- Do podłączenia urządzenia nie używaj gniazdek wielokrotnych, rozgałęźników i przedłużaczy.
- Sposób podłączenia do zasilania i parametry sieci elektroenergetyczne powinny bezwzględnie spełniać wszystkie dyrektywy i normy obowiązujące na terenie danego kraju, szczególnie w zakresie uziemienia. Instalacja elektryczna powinna wytrzymać maksymalną wartość mocy odbieranej, podaną na tabliczce znamionowej pralki. Gniazdko elektryczne zawsze powinno być uziemione.
- Wtyczka przewodu zasilającego po instalacji urządzenia musi pozostać łatwo dostępna.
- Do podłączenia pralki do źródła wody użyj wyłącznie nowego węża dopływowego, nakrętki i uszczelki typu , które są częścią dostawy (rys. 1.2).
- Wymiany uszkodzonego przewodu zasilającego może dokonać tylko i wyłącznie pracownik autoryzowanego serwisu dostawcy urządzenia.
- Nie ustawiaj pralki na dywanie i podobnych wykładzinach, aby zapewnić swobodną cyrkulację powietrza pod pralką i zapobiec zablokowaniu otworów wentylacyjnych pod spodem urządzenia.
- W razie problemu, którego nie uda się rozwiązać za pomocą zaleceń zawartych w niniejszej instrukcji (str. 46), nigdy nie dokonuj samodzielnej naprawy, lecz zwróć się wyłącznie do centralnej linii serwisu improtera.

### OBSŁUGA:

- Niniejsze urządzenie nie jest przeznaczone do obsługiwania przez osoby (włącznie z dziećmi) o ograniczonych zdolnościach fizycznych, sensorycznych i umysłowych lub osoby bez odpowiedniego doświadczenia i wiedzy, chyba, że są one pod nadzorem osoby odpowiadającej za ich bezpieczeństwo. Należy zapewnić nadzór nad dziećmi, by nie bawiły się urządzeniem i w pobliżu urządzenia.
- Dzieci bez nadzoru nie mogą wykonywać czynności związanych z konserwacją i czyszczeniem urządzenia.
- W razie stosowania usuwaczy plam, rozpuszczalników lub jakichkolwiek substancji łatwopalnych nie wkładaj bielizny do pralki tuż po zakończeniu takiego zabiegu (ryzyko uszkodzenia urządzenia).



- Niniejsze urządzenie posiada zabezpieczenie, które zapobiega wystąpieniu ewentualnych przecieków.
- Po zakończeniu programu prania zamknij dopływ wody i odłącz urządzenie od zasilania.

## OCHRONA ŚRODOWISKA



Niniejsze urządzenie zostało zaprojektowane z maksymalną dbałością o środowisko.

### EKOLOGICZNA UTYLIZACJA PRODUKTU

Opakowanie pralki wykonane zostało z materiałów nadających się do odzysku. Jego umieszczenie w specjalnych pojemnikach w celu przekazania do odzysku przyczyni się do ochrony środowiska.



Twoje urządzenie zawiera również sporo materiałów, które nadają się do odzysku. Zostało ono zatem oznakowane logiem

informującym, że w krajach

Unii Europejskiej zużyte urządzenia nie powinny być wyrzucane wraz z innymi odpadami domowymi. Recykling urządzeń, zapewniony przez producenta, odbywa się w najlepszych warunkach, zgodnie z dyrektywą europejską 2012/19/WE w sprawie zużytych urządzeń elektrycznych i elektronicznych. W celu uzyskania dodatkowych informacji na temat właściwej utylizacji urządzenia zwróć się do dostawcy, lokalnych organów samorządowych lub do punktu selektywnej zbiórki odpadów.

Dziękujemy za współpracę w zakresie ochrony środowiska.

### OSZCZĘDZANIE ENERGII

Środek piorący należy dawkować w ilości zależnej od ilości pranej bielizny oraz stopnia zabrudzenia, przestrzegając zaleceń producenta środka piorącego podanych na opakowaniu.

Program prania wstępnego stosuj tylko, jeżeli jest to konieczne - np. w przypadku mocno zanieczyszczonej odzieży roboczej, sportowej itp. Do prania lekko lub średnio zanieczyszczonej bielizny należy wybierać programy z niższymi temperaturami, które są wystarczające dla osiągnięcia odpowiedniego wyniku.

## 1. INSTALACJA



### 1.1 - ROZPAKOWANIE I USUNIĘCIE ZABEZPIECZEŃ TRANSPORTOWYCH (rys. 1.1.2 – 1.1.4)



Przed rozpoczęciem pracy należy bezwzględnie dokonać poniższych czynności. Nieprzestrzeganie zaleceń dotyczących usunięcia wszystkich zabezpieczeń unieruchamiających pralkę w czasie transportu grozi poważnym uszkodzeniem urządzenia.

- Otwórz pokrywę pralki i usuń blokadę bezpieczeństwa służącą do unieruchomienia blach drzwiowych w czasie transportu, a następnie ostrożnie otwórz i zamknij drzwi do wkładania bielizny.
- Podnieś pralkę i wyjmij ją z cokołu transportowego **A**. Sprawdź również, czy została usunięta podkładka służąca do unieruchomienia silnika **B** (rys. 1.1.2).
- Zdemontuj pręt poprzeczny **C**, odkręcając 4 śruby krańcowe za pomocą wkrętaka oraz 2 śruby główne za pomocą klucza 13 mm. Puste otwory po zdemontowanym pręcie koniecznie zabezpiecz zaślepkami **D** (rys. 1.1.3).
- Wyjmij 3 pierścienie zaciskowe węży **E**, służące do bezpiecznego przymocowania na tylnej ścianie urządzenia w czasie transportu. Puste otwory po ich zdemontowaniu koniecznie zabezpiecz zaślepkami **F** (rys. 1.1.4).



 Zalecamy zachowanie wszystkich blokad transportowy w bezpiecznym miejscu, gdyż będą one potrzebne do ewentualnego dalszego transportu.

 Przed opuszczeniem zakładu produkcyjnego pralka została dokładnie sprawdzona i przetestowana. Z tego powodu w wannie, bębnie lub dozowniku może się znajdować mała ilość wody. Jest to zjawisko normalne, związane z procesem testowania i kontroli.

### 1.2 PODŁĄCZENIE WĘŻA DOPŁYWOWEGO (rys. 1.2)

Pralkę należy podłączać (wyłącznie) za pomocą kompletnego węża dopływowego, będącego częścią zestawu. Jeden koniec węża podłącz do zaworu dopływu z tyłu pralki, drugi koniec do kranu z gwintem o  $\varnothing$  20/27 mm (3/4").

 **Sprawdź szczelność uszczelek na obu końcach węża!**

Wymagania odnośnie zasilania wodą:  
Minimalne ciśnienie wody: 0,1 MPa lub 1 bar.  
Maksymalne ciśnienie wody: 1 MPa lub 10 bar.

### 1.3 PODŁĄCZENIE WĘŻA ODPIYWOWEGO (rys. 1.3)

Na końcu węża odpływowego zamontuj plastikowe kolanko  i podłącz go:

- albo tymczasowo do odpływu wanny lub umywalki,
- albo na stałe do zlewu.

Podłączając wąż odpływowy, należy przestrzegać wskaźników umieszczenia końcówki węża odpływowego zgodnie ze schematem (rys. 1.3). W przypadku, gdy zlew nie jest wyposażony w syfon z wentylacją, należy zadbać, by połączenie nie było zbyt szczelne. W celu uniknięcia powstawania nieprzyjemnych zapachów i powrotu ścieków do urządzenia, zalecamy pozostawienie między wylotem zlewu i węzłem dopływowym szczeliny powietrznej. Wylot węża odpływowego powinien znajdować się na wysokości od 65 do 90 cm względem podstawy pralki.

 **Zadbaj o prawidłowe przymocowanie węża, aby zapobiec wycieku wody podczas wirowania. Do optymalnego odprowadzania wody niezbędna jest prostoliniowość węża, bez zbędnych zagięć i splątania. Skuteczność pompy odprowadzającej wodę obniża się proporcjonalnie do ilości zagięć na węźle.**

### 1.4 WYPOZIOMOWANIE URZĄDZENIA (rys. 1.4)

Niektóre modele wyposażone są w wysuwane kółka, ułatwiające przemieszczanie pralki na krótszy dystans - w celu ich wysunięcia naciśnij dźwignię z przodu na spodzie pralki w kierunku z prawej do lewej, do momentu wycucia oporu.

 **Pralka podczas pracy nigdy nie może spoczywać na kółkach - nie zapomnij o przestawieniu dźwigni do pozycji wyjściowej.**

Pralka powinna być zawsze wypoziomowana. Dlatego powierzchnia, na której jest ona ustawiona, musi być równa, twarda i stabilna. W razie potrzeby urządzenie pozwala (w zależności od modelu) na wypoziomowanie poprzez wkręcenie/wykręcenie przednich nóżek nastawnych, które częściowo niwelują nierówności podłoża.

W celu wypoziomowania pralki i zapewnienia stabilnej pracy postępuj w poniższy sposób:

- Przetaw urządzenie na kółka/wałki transportowe.
- Ustaw pożądaną wysokość nóżek nastawnych poprzez ich wykręcenie.
- Ustaw pralkę na nóżkach, przestawiając dźwignię do pozycji wyjściowej.
- Sprawdź stabilność pralki, naciskając na pokrywę w kierunku przekątnym. **Pralka w żaden sposób nie może się ruszać!**

 **W razie ustawienia pralki obok innego urządzenia lub mebli zalecamy pozostawienie między nimi odpowiedniej ilości wolnego miejsca, aby umożliwić cyrkulację powietrza.**

 **Nie zalecamy ustawiania pralki:**

- w pomieszczeniu wilgotnym, bez odpowiedniej wentylacji,
- w miejscu narażonym na opryski wody,
- na dywanie. W sytuacji gdy nie można zapewnić optymalnych warunków, należy podjąć wszelkie środki zapobiegawcze, aby nie blokować cyrkulacji powietrza w podeście pralki oraz zapewnić odpowiednią wentylację elementów wewnętrznych.

### 1.5 PODŁĄCZENIE DO ZASILANIA

Podłączając urządzenie do zasilania, należy przestrzegać parametrów określonych na tabliczce znamionowej (rys. 1.1.1). Sieć elektroenergetyczna powinna bezwzględnie spełniać wszystkie dyrektywy i normy obowiązujące na terenie danego kraju, szczególnie w zakresie uziemienia.



Producent/dostawca pralki nie ponoszą jakiegokolwiek odpowiedzialności za szkody, powstałe w urządzeniu lub spowodowane przez urządzenie, powstałe w wyniku niewłaściwej/niekwalifikowanej instalacji i podłączenia do źródła zasilania, które nie posiada wymaganego uziemienia.

**!** Zasady podłączenia do zasilania:

- Do podłączenia urządzenia nie używaj gniazdek wielokrotnych, rozgałęźników i przedłużaczy.
- Nigdy nie odłączaj uziemienia.

- Gniazdko elektryczne musi pozostać łatwo dostępne, jednak powinno znajdować się poza zasięgiem dzieci.

### 1.6 PRZED PIERWSZYM PRANIEM

Po instalacji urządzenia i podłączeniu do zasilania, przed pierwszym włożeniem bielizny, zalecamy przeprowadzić jeden kompletny cykl prania z programem „Bawełna 90 °C” z połową dawki środka piorącego i bez wsadu bielizny. Cykl ten ma na celu usunięcie ewentualnych resztek nieczystości/nieprzyjemnych zapachów, powstałych w trakcie procesu produkcyjnego/kontroli poprodukcyjnej.

## 2. PRZYGOTOWANIE PRALKI I BIELIZNY



### SORTOWANIE I KONTROLA BIELIZNY

- Przed umieszczeniem bielizny w pralce należy ją posegregować ze względu na kolor tkaniny, stopień zabrudzenia i rodzaj tkaniny. Przestrzegaj oznaczenia i symbole podane na metkach ubrań. W razie mieszanego wsadu zastosuj program odpowiadający najbardziej delikatnej tkaninie. W przypadku nowych ubrań sprawdź, czy tkanina nie traci koloru.

**!** Aby osiągnąć optymalny wynik, nie przeciążaj bębna i nie przekraczaj maksymalnej zalecanej dawki suchej bielizny określonej na str. 43.

- Wyjmij wszystkie rzeczy z kieszeni, takie jak zapalniczki, zapałki itd.
- Zamknij zamki błyskawiczne i zatrzaski koszul, z firanek usuń haczyki.
- Wrażliwe i delikatne tkaniny należy prać w specjalnych siatkach lub woreczkach do prania delikatnej bielizny, gdyż bęben pralki mógłby je uszkodzić.
- Usuń (albo przyszyj) luźne guziki, napraw dziury w ubraniach.
- Usuń z kieszeni wszystkie ostre i kolczaste przedmioty, które mogłyby uszkodzić bęben pralki, takie jak monety, agrafki, śruby itp.
- Tkaniny wielowarstwowe (śpiwory, kurtki itp.) przewróć na lewą stronę.
- Zasada ta dotyczy również swetrów, zszywanych tkanin dekoracyjnych, spodni oraz tkanin dzianych.

### 2.1 UMIESZCZENIE BIELIZNY W PRALCE (rys. 2.1)

Naciśnij uchwyt pokrywy (klapy) pralki i otwórz go. Następnie otwórz drzwiczki do wkładania bielizny, naciskając przycisk **A**.

**!** Po umieszczeniu bielizny w bębnie pralki upewnij się, że drzwiczki do wkładania bielizny zostały prawidłowo zablokowane. Sprawdź, czy widać 3 haczyki i kolorowe ograniczenie przycisku (rys. 2.1).

**Q** Aby osiągnąć optymalne wyniki prania, umieszczaj w bębnie tylko uprzednio posegregowaną bieliznę, bez wpychania siłą. Ubrania powinny być równomiernie rozmieszczone w bębnie. Wymieszaj małe ubrania z dużymi, aby zapewnić optymalny, zrównoważony proces wirowania. Nie umieszczaj w bębnie jednorazowego wsadu, na który składają się tylko (i wyłącznie) bardzo nasiąkliwe tkaniny o dużych rozmiarach takich jak: koce, kurtki itp.

**!** Przed zamknięciem drzwiczek upewnij się, że cała bielizna znajduje się bezpiecznie w bębnie, że nie została ona przytrzaśnięta między blaszkami drzwi.

### 2.2 DAWKOWANIE ŚRODKÓW PIORĄCYCH (rys. 2.2)

Ilość zastosowanego środka piorącego zależy od twardości wody, stopnia zabrudzenia oraz ilości pranej bielizny. Zawsze przestrzegaj zalecenia w zakresie dawkowania, podane na opakowaniu środka piorącego.

**Q** Zalecenia producentów środków piorących zwykle odpowiadają maksymalnej ilości bielizny w bębnie. W związku z tym należy dostosować ilość środka do wagi ubrań umieszczonych w bębnie. W ten sposób można zapobiec stosowaniu nadmiernej dawki, powodującej niepotrzebną pianę. Nadmierne pienienie może obniżyć skuteczność prania, przedłużyć cykl prania i zwiększyć zużycie wody.



Dozownik środków piorących składa się z 3 komór: komory ❶ dozującej środka do prania wstępnego (tylko w proszku), komory ❷ dozownika środków piorących dla prania zasadniczego (w proszku lub w płynie) i komory dozownika płynu do płukania ❸.

**⚠** Stosuj wyłącznie środki piorące przeznaczone do prania w pralkach

automatycznych w warunkach domowych.

- Do programów z praniem wstępnym lub/i opóźnionym startem nie używaj środków w płynie.
- Koncentrat płynu do płukania należy rozcieńczyć ciepłą wodą.
- Koncentrat chloru należy bezwzględnie rozcieńczyć.

## 3. PROGRAMOWANIE



### 3.1 PANEL KONTROLNY

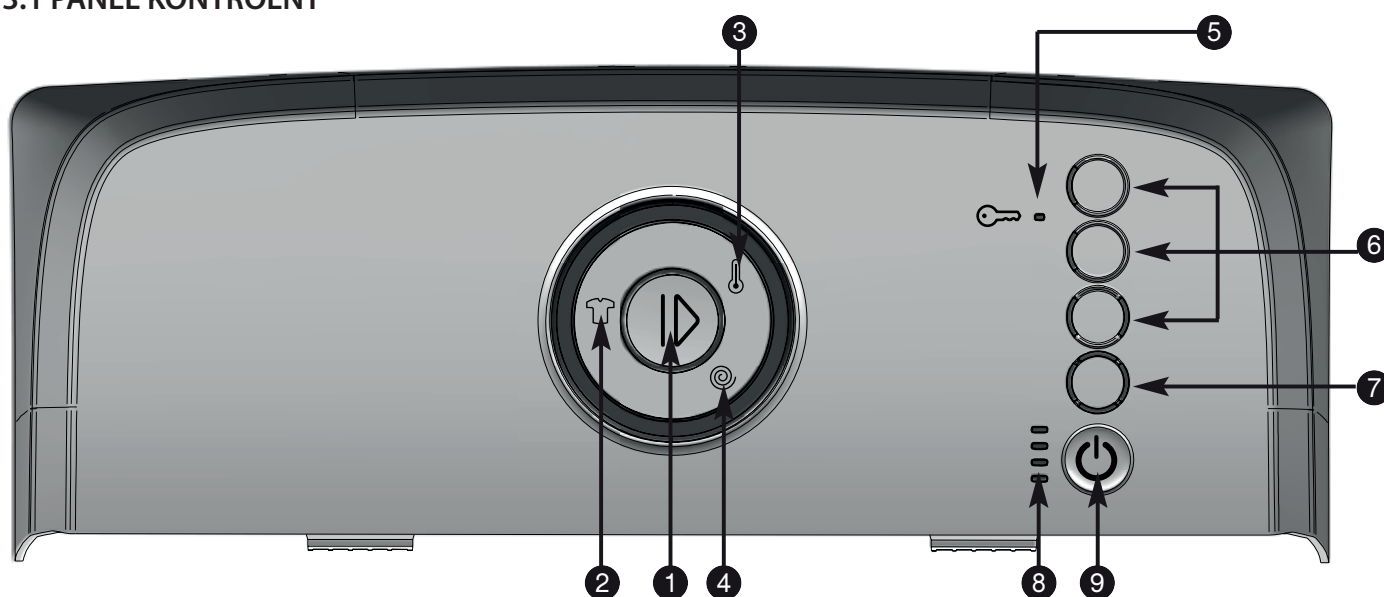

- |                               |   |  |
|-------------------------------|---|--|
| ❶ Przycisk Start/Pauza        | ❷ Wskaźnik trybu blokady rodzicielskiej | ❸ Przycisk wyboru opóźnionego startu   |
| ❹ Przycisk wyboru programu    | ❸ Przyciski funkcji dodatkowych         | ❹ Wskaźniki postępu programu           |
| ❺ Przycisk wyboru temperatury | ❺ Przycisk wyboru prędkości wirowania   | ❹ Przycisk włączenia/wyłączenia On/Off |

### 3.2 PROGRAMOWANIE CYKLU PRAANIA PIERWSZE URUCHOMIENIE

Naciśnij przycisk „On/Off” ❹. Wskaźnik LED fazy cyklu ❹ miga, informując o tym, że pralka jest włączona (rys. 3.2.1) i można dokonać ustawić parametrów programu prania.

Przez kilka pierwszych cykli pralka będzie Ci proponowała ustawienia domyślne, jednak dzięki wbudowanej funkcji „Easy start” wkrótce zapamięta Twoje najczęściej wybierane parametry i po włączeniu będzie oferowała parametry zgodne z Twoimi preferencjami.

W sytuacji gdy chcesz proponowane parametry zmienić, należy za pomocą przycisku ❹ wybrać odpowiedni program, następnie za pomocą przycisku ❺ ustawić temperaturę, za pomocą przycisku ❸ ustawić prędkość wirowania i ewentualnie włączyć niektórą z dostępnych funkcji

dodatkowych za pomocą przycisków ❸. Dźwiękowy sygnał ostrzegawczy zwróci uwagę na fakt, że wybierana funkcja dodatkowa jest niekompatybilna (lub niewłaściwa) z wybranym programem (niektóre kombinacje są niemożliwe do zrealizowania).

Za pomocą przycisku „Start/Pauza” ❶ uruchom ustawiony program. Wskaźnik LED aktualnej fazy cyklu zaświeci się światłem ciągłym, informując o włączonym programie. O aktualnej fazie programu użytkownik informowany jest dzięki podświetleniu wskaźników LED ❹ umieszczonych po lewej stronie przycisku „On/Off” ❹.

### OPÓŹNIONY START PROGRAMU

Do ustawienia opóźnionego startu programu służy przycisk ❸. Poprzez kilkakrotne naciśnięcie przycisku można ustawić czas opóźnienia:





3, 6, 9 lub 12 godzin. Aby potwierdzić ustawienia, naciśnij przycisk „Start/Pauza” ❶. Urządzenie informuje o czasie pozostałym do opóźnionego startu poprzez zaświecanie się lampek kontrolnych postępu programu ❸. W zależności od twojego wyboru nastąpi jednoczesne zaświecenie się jednej, dwóch, trzech lub czterech diod LED, znajdujących się po obwodzie odpowiedniego przycisku (rys. 3.2.2). Poszczególne diody będą po kolei gasły (po 3 godzinach), informując użytkownika o czasie pozostałym do uruchomienia programu.

### WYJĘCIE LUB DODANIE BIELIZNY

**W TRAKCIE PROGRAMU PRANIA** (nie jest możliwe podczas wirowania)

Aby wstrzymać bieżący program, naciśnij i przytrzymaj przycisk „Start/Pauza” ❶. Wskaźnik aktualnej fazy ❸ będzie się świecił światłem przerywanym. Wstaw lub wyjmij bieliznę.

**⚠ Odblokowanie pokrywy (klapy) pralki może nastąpić dopiero kilka minut po wstrzymaniu programu prania. Chodzi o funkcję zabezpieczenia, niepozwalającą na modyfikację przez użytkownika, która chroni użytkownika przed stykiem z gorącą wodą.**

Kolejne naciśnięcie przycisku „Start/Pauza” ❶ powoduje kontynuację wstrzymanego programu. Wskaźnik aktualnej fazy programu ❸ świeci się światłem ciągłym.

**🔍 Uwaga:** W aktywnym trybie opóźnionego startu programu, przed uruchomieniem samego programu, można bez ograniczeń otwierać pokrywę pralki i drzwiczki do wkładania bielizny.

### ANULOWANIE BIEŻĄCEGO PROGRAMU

Aby anulować bieżący program, naciśnij i przytrzymaj przycisk „On/Off” ❹. Nastąpi dezaktywacja wszystkich wskaźników świetlnych na panelu kontrolnym pralki.

Anulowania programu można dokonać w dowolnej chwili: w trakcie programu prania, w ciągu programowania pralki przed uruchomieniem programu, ewentualnie w trybie „pauzy” po uprzednim wstrzymaniu bieżącego programu.

**🔍 Uwaga:** Po każdym anulowaniu ustawień parametrów pracy programu niezbędne jest wprowadzenie całkiem nowych ustawień od początku.

**🔍** W razie przerwy w dostawie prądu, pralka po przywróceniu dostawy kontynuuje rozpoczęty program z miejsca jego przerwania.

### POD KONIEC CYKLU PRANIA

O zakończeniu cyklu prania użytkownik informowany jest poprzez zaświecenie się wskaźnika „End” i za pomocą sygnału dźwiękowego. Dezaktywacja sygnalizacji świetlnej (wyłączenie lampki) nastąpi po upływie 5 minut od przejścia panelu kontrolnego do trybu uśpienia (brak aktywności ze strony użytkownika).

Po zakończeniu programu prania:

Otwórz pokrywę, drzwi do wkładania bielizny i wyjmij swoją bieliznę.

Wybrane modele pralek Brandt, wyposażone w system *Posistop*, potrafią automatycznie zatrzymać bęben pralki w pozycji, kiedy drzwiczki znajdują się u góry, aby ułatwić użytkownikowi obsługę i dostęp do wypranej bielizny. Czas trwania tej fazy nie przekracza 3 minut.

Aby wyłączyć pralkę, naciśnij i przytrzymaj przycisk „On/Off” ❹.

### BLOKADA RODZICIELSKA

Aby aktywować blokadę rodzicielską, naciśnij jednocześnie pierwszy i drugi przycisk ustawień funkcji dodatkowych. O aktywacji blokady rodzicielskiej użytkownik zostanie poinformowany poprzez zaświecenie się wskaźnika świetlnego ❺ ze symbolem klucza (🔑).

Aby dezaktywować funkcję blokady rodzicielskiej naciśnij ponownie 2 przyciski funkcji dodatkowych.

### KRÓTKI OPIS PROGRAMÓW

#### OptiA 39 min 🕒

Program pracujący z maksymalną temperaturą 40 °C pozwala na wypranie w ciągu 39 minut normalnie zabrudzonej bielizny bawełnianej lub mieszanej, o wadze 3 kg, z gwarancją doskonałego wyniku.

#### FLASH 25 min ⚡



Program pracujący z maksymalną temperaturą 40 °C pozwala na wypranie w ciągu 25 minut słabo zabrudzonej bielizny bawełnianej lub mieszanej, o wadze 2,5 kg.



 W programie FLASH 25 min. dozuj tylko połowę dawki środka piorącego.

**Bawełna + Pranie wstępne** 

Program przeznaczony do usunięcia szczególnie odpornych plam (błoto, krew itp.). Po zakończeniu fazy prania wstępnego następuje kompletny cykl prania w czystej wodzie.

 Program koniecznie wymaga dawkowania części środka piorącego do komory , przeznaczonej dla prania wstępnego (rys. 2.2). Komora służy wyłącznie do dawkowania środków w proszku!

**Koszule** 

Program trwający 40 minut, zaprojektowany specjalnie do prania 6 standardowo zabrudzonych koszul (zwykłe noszenie), z mechanicznym sterowaniem procesu wirowania, ograniczającym nadmierne zagniecenie koszul.

**Wełna/Delikatna bielizna** 

Program bardzo delikatny pod względem mechanicznego działania na bieliznę, przeznaczony do prania ubrań wełnianych i bardzo delikatnych, przeznaczonych przez producenta do prania w pralce automatycznej. Podczas płukania i wirowania, delikatny wahadłowy ruch bębna, chroni wełnianą bieliznę przed mechaceniem się.

 Ubrania z wełny przewróć na lewą stronę.

**PŁUKANIE + WIROWANIE**  

Wybór tego programu powoduje automatyczne aktywowanie funkcji dodatkowej „Ekstra płukanie” (Sensitive skin) . W przypadku, gdy ma być uruchomione tylko wirowanie, funkcja ta powinna zostać wyłączona.

**OPIS FUNKCJI OPCJONALNYCH:**

**EKSTRA PŁUKANIE/WRAŻLIWA SKÓRA** 

Aktywacja tej funkcji powoduje dodanie cyklu płukania. Funkcja ta służy szczególnie do dokładnego usunięcia wszelkich pozostałości środka piorącego i jest ona przeznaczona na przykład dla użytkowników z wrażliwą skórą.

**ŁATWE PRASOWANIE** 

Aktywacja tej funkcji powoduje ograniczenie prędkości i intensywności wirowania w celu ochrony bielizny przed zagnieceniami i łatwego prasowania.

**OPTIMALIZACJA CYKLU W ZALEŻNOŚCI OD STOPNIA ZABRUDZENIA BIELIZNY** 

Za pomocą tej funkcji dodatkowej można znacznie skrócić lub przedłużyć program prania, w zależności od stopnia zabrudzenia pranej bielizny. Funkcja pozwala na wybór z dwóch poziomów. Wyboru dokonuje się poprzez kilkakrotne naciśnięcie przycisku tej funkcji dodatkowej:

- I stopień (lewa lampka LED) odpowiada bardzo mocnemu zabrudzeniu bielizny – aktywacja powoduje przedłużenie cyklu o 15% (rys. 3.2.3).
- II stopień (prawa lampka LED) odpowiada słabemu zanieczyszczeniu bielizny (np. ubrania, które nie były noszone przez dłuższy czas i wymagają odświeżenia) - aktywacja powoduje skrócenie czasu trwania cyklu o 40% (rys. 3.2.4).

**BEZ WIROWANIA** 

Funkcja przeznaczona jest do prania bardzo delikatnej bielizny - pralka rozpoczyna proces spuszczenia wody bez wcześniejszego wirowania.

**ZATRZYMANIE Z WODĄ W BĘBNIE** 

Funkcja pozwala na wyjęcie bielizny z bębna pralki przed rozpoczęciem fazy wirowania albo umożliwia odłożenie tej fazy i pozostawienie wypranej bielizny w wodzie przed ponownym startem wirowania w celu ochrony przed zagnieceniami (nadaje się na przykład do prania firanek). Urządzenie sygnalizuje fazę „zatrzymanie z wodą w bębnie” poprzez miganie lampki kontrolnej tej funkcji dodatkowej (rys. 3.2.5).

Po zatrzymaniu pralki z wodą w bębnie można albo tylko spuścić wodę (ustawienie prędkości wirowania do pozycji ) , albo najpierw włączyć wirowanie (poprzez ustawienie niektórej z prędkości wirowania), a dopiero potem spuścić wodę z bębna.

Po dokonaniu jednego z powyższych ustawień urządzenie automatycznie zakończy cykl.



TABELKA PROGRAMÓW									
Rodzaj tkaniny		Temperatura (C°)	Maksymalna dawka suchej bielizny	Czas trwania cyklu (godz., min.) (*)	Stopień zabrudzenia	Ekstra płukanie	Łatwe prasowanie	Bez wirowania	Zatrzymanie z wodą w bębnie
	BAWEŁNA/RĘCZNIKI (COTTON/TOWELS)	Zimna - 90	5,5 kg	1h50 - 2h10	●	●	●	●	●
	BAWEŁNA ECO (COTTON ECO)	40 - 60	5,5 kg	2h20 - 3h20				●	●
	BAWEŁNA + PRANIE WSTĘPNE (COTTON PREWASH)	Zimna - 40	5,5 kg	2h00 - 3h00	●	●	●	●	●
	MIESZANA - SYNTETYKA (SYNTHETICS)	Zimna - 60	2,5 kg	1h20	●	●	●	●	●
<b>Programy specjalne</b>									
	OPTIA 39 MIN	Zimna - 40	3,0 kg	39 min		●		●	●
	FLASH 25 MIN	Zimna - 40	2,5 kg	25 min				●	●
	WEŁNA/DELIKATNA (DELICATES)	Zimna - 30	1,0 kg	32 min		●		●	●
	KOSZULE (SHIRTS)	Zimna - 40	1,5 kg	38 min	●	●	●	●	●
<b>Programy szczególne</b>									
	PŁUKANIE + WIROWANIE (RINSE + SPIN)	-	-	19 min		●		●	●

• Funkcje dodatkowe można aktywować osobno lub zbiorowo, nielogiczne kombinacje nie są możliwe.

#### PROGRAMY TESTUJĄCE, REALIZOWANE ZGODNIE Z ROZPORZĄDZENIEM UE NR 1061/2010

Program standardowy bawełna 60 °C: Coton ECO - bez ustawienia funkcji dodatkowych - maksymalna prędkość wirowania

Program standardowy bawełna 40 °C: Coton ECO - bez ustawienia funkcji dodatkowych - maksymalna prędkość wirowania

(\*) Wyniki pomiarów określone w oparciu o standaryzowane testy w warunkach laboratoryjnych stanowią tylko wartości orientacyjne/referencyjne a mogą różnić się od wartości rzeczywistych, co może być związane ze stosowaniem innych dawek bielizny, innym stopniem zabrudzenia, aktywowaniem funkcji dodatkowych, inną twardością wody, innymi parametrami (stabilnością) sieci zasilającej w miejscu pracy urządzenia...

Dodanie cyklu płukania po aktywacji funkcji dodatkowej „Ekstra płukanie” (Sensitive skin) powoduje przedłużenie czasu trwania cyklu o 17 minut.

#### OPTI 4 -

##### OPTIMALIZACJA PARAMETRÓW PRACY

W celu optymalizacji czasu trwania programu prania i minimalizacji zużycia wody i energii, pralka może automatycznie zmienić parametry pracy każdego częściowego cyklu prania.

##### Automatyczne określenie ilości bielizny

Pralka posiada czujniki, które pozwalają na określenie ilości bielizny znajdującej się w bębnie, a tym samym na dobranie odpowiedniej ilości wody i energii potrzebnej do skutecznego wyprania każdej poszczególnej dawki bielizny.

##### Twardość wody

Twardość wody w miejscu pracy to jeden z ważnych czynników wpływających na wyniki/ skuteczność cyklu prania. Dlatego pralka potrafi dobrać czas trwania i intensywność cyklu wirowania oraz ilość cykli płukania w zależności od twardości wody, co każdorazowo przyczyni się do osiągnięcia doskonałego wyniku. Ustawień twardości wody można dokonać podczas pierwszego uruchamiania (patrz instrukcje w załączniku).

##### Stopień zabrudzenia bielizny

Użytkownik może zmienić czas trwania cyklu prania na podstawie wyboru z dwóch poziomów zabrudzenia danej dawki bielizny. Za pomocą tego ustawienia można skrócić czas trwania cyklu prania nawet o 40% (patrz rozdział „Optymalizacja cyklu”, str. 42).



### Rodzaj tkaniny

Urządzenie automatycznie dobiera parametry pracy (np. intensywność wirowania) w zależności od rodzaju pranej tkaniny, na podstawie wyboru przez użytkownika odpowiedniego programu.



**Uwaga:** Czasy trwania programów, przedstawionych w tabeli na s. 43, stanowią one średnia wartość zmierzona w warunkach laboratoryjnych. Czas ten zostanie zmodyfikowany najpierw w zależności od wyników ważenia bielizny, która rzeczywiście znajduje się w bębnie. Zmiany wartości czasu mogą nastąpić również w trakcie trwania programu - np. w zależności od czynników wtórnych, takich jak zmiana temperatury lub wybór funkcji dodatkowej w trakcie trwania

programu, niedokładne dawkowanie środka piorącego (nadmierna dawka), nierównomierne rozmieszczenie bielizny w bębnie podczas wirowania - wszystkie te czynniki powodują ponowne przeliczenie czasu trwania programu i jego możliwe przedłużenie.

### Easy start

Urządzenie zapisuje w pamięci parametry najczęściej wybierane przez użytkownika. Podczas każdego uruchomienia prania zostaną zapisane wartości ustawień, takie jak wybrany program, temperatura, prędkość wirowania i najczęściej używane funkcje dodatkowe. Urządzenie wywołuje zapisane parametry z pamięci podczas kolejnego włączenia pralki. Następnie można po prostu nacisnąć "Start/Pauza" **1**, aby rozpocząć pranie.

## 4. KONSERWACJA I CZYSZCZENIE



**Każdorazowo przed rozpoczęciem czyszczenia i czynności konserwacyjnych odłącz urządzenie od zasilania poprzez wyciągnięcie wtyczki przewodu zasilającego z gniazdka elektrycznego, ewentualnie poprzez wyłączenie wyłącznika zabezpieczającego sieci elektroenergetycznej.**

### CZYSZCZENIE OBUDOWY ZEWNĘTRZNEJ

Do czyszczenia obudowy zewnętrznej pralki, panelu kontrolnego i wszelkich elementów plastikowych używaj tylko wilgotnej gąbki lub ściereczki z dodatkiem detergentu w płynie.

W każdym razie unikaj stosowania:

- proszków ściernych,
- druciaków z metalu lub tworzywa sztucznego,
- środków na bazie alkoholu (alkohol, rozpuszczalniki itp.)

Powyższe środki i procedury mogłyby spowodować nieodwracalne uszkodzenia powierzchni pralki!

### CZYSZCZENIE ELEMENTÓW WEWNĘTRZNYCH

W celu zapewnienia lepszej higieny, przedłużenia żywotności urządzenia oraz unikania ataku grzybów i powstawania nieprzyjemnych zapachów zalecamy:

- Konsekwentnie przestrzegać wszystkich instrukcji dotyczących prawidłowej instalacji węża odpływowego (patrz rozdz. 1.3).
- Po zakończeniu prania pozostawić pokrywę otwartą w celu wysuszenia wnętrza pralki.
- Mniej więcej raz w miesiącu wyczyścić wszystkie elementy z tworzywa i gumy za pomocą środka o niskiej zawartości chloru. Aby usunąć pozostałości środków piorących, włącz cykl wirowania.

- Regularna konserwacja gumowych uszczelek na obwodzie bębna pralki (czyszczenie, wysuszenie i smarowanie olejem silikonowym) może dodatkowo przedłużyć żywotność pralki.
- Przynajmniej raz w miesiącu realizować cykl prania na 90 °C (bez bielizny).

### 4.1 CZYSZCZENIE DOZOWNIKA ŚRODKÓW DO PRANIA (rys. 4.1)

- Zwolnij dozownik z zatrzasków po wewnętrznej stronie pokrywy poprzez jednoczesne naciśnięcie występow znajdujących się po obu stronach dozownika **A** i pociągnięcie dozownika w kierunku do siebie.
- Wyjmij syfon **B** umieszczony w tylnej części dozownika i po jego wyjęciu oddziel część środkową z komorami **C** od obudowy **D**.
- Wszystkie elementy dozownika wypłucz pod ciepłą wodą (resztki wilgoci i wody wewnątrz zbiornika należy dokładnie wysuszyć).
- Zamontuj z powrotem wszystkie elementy dozownika, dbając o poprawne/bezpieczne umieszczenie w klapie pralki.

### 4.2 FILTR POMPY (rys. 4.2)

Filtr zatrzymuje drobne przedmioty, które przez przypadek pozostały w bieleźnie, chroniąc pompę przed uszkodzeniem.



**Brak regularnego czyszczenia filtra stwarza ryzyko obniżenia wydajności pralki. Filtr powinien być sprawdzany i czyszczony przynajmniej raz w miesiącu.**



**!** Przed rozpoczęciem czyszczenia filtra pompy opróżnij pralkę i odłącz ją od źródła zasilania.

W celu wyczyszczenia filtra należy postępować w poniższy sposób:

- Otwórz drzwiczki w bębnie. Na dnie bębna widzisz element wykonany z tworzywa sztucznego **A** - zabierak bielizny.
- Zabierak należy wyjąć w pierwszej kolejności. W tym celu wstaw w otwór **B** w korpusie zabieraka dłuższy przedmiot (np. ołówek lub wkrętak) i naciśnij na zabierak, aby go przesunąć w prawo i zwolnić z elementów mocujących. Po zwolnieniu wyjmij zabierak z bębna.
- Powoli obracaj bębniem przy otwartych drzwiczkach w kierunku panelu przedniego pralki do osiągnięcia pozycji, w której możliwe jest wyjęcie filtra.
- Wyjmij filtr **C** z komory, wyjmij z niego drobne przedmioty i przepłucz pod bieżącą wodą.
- Sprawdź filtr pod kątem czystości, wysusz go i wstaw z powrotem na miejsce, dobrze wciskając w komorę.

- Umieść zabierak **A** w odpowiednim miejscu na dnie bębna i poprzez pociągnięcie w lewo (do całkowitego zatrzaśnięcia) zapewnij jego należyte, stabilne i bezpieczne zamocowanie.

**!** Przy następnym praniu sprawdź, czy podczas napełniania pralki wodą nie ma żadnych wycieków.

#### DOKONYWANIE REGULARNYCH KONTROLI

Zalecamy regularne sprawdzanie stanu węża dopływowego i odpływowego, co zapewni skuteczną ochronę przed zalaniem mieszkania. W razie stwierdzenia pęknięć niezwłocznie wymień wąż za nowy identycznego rodzaju, który dostępny jest u sprzedawcy lub w serwisie. Dokonując wymiany węża dopływowego, postępuj zgodnie z odpowiednimi wskazówkami zamieszczonymi w niniejszej instrukcji (str. 38).

#### WYMIANA PRZEWODU ZASILAJĄCEGO

**!** W celu zapewnienia bezpieczeństwa wymiana przewodu zasilającego może być dokonana wyłącznie przez uprawnionego pracownika autoryzowanego serwisu.

## 5. KODY BŁĘDÓW/ROZWIĄZYWANIE PROBLEMÓW



Pralka wyposażona jest w system automatycznego wykrywania błędów, który umożliwia wykrywać i powiadamiać użytkownika o niektórych zwykłych problemach związanych z pracą urządzenia. Użytkownik może rozwiązać niektóre problemy samodzielnie, bez konieczności zwracania się do technika serwisu. W przypadku gdy urządzenie poprzez miganie wskaźników LED prędkości wirowania (patrz poniższe schematy) przy jednoczesnym sygnale dźwiękowym, sygnalizuje niektóry ze zwykłych problemów, sprawdź czy:

Max prędkość wirowania (obr./min.)

- zawór dopływowy jest otwarty. Urządzenie czeka na napełnienie wody.

5.1

Max prędkość wirowania (obr./min.)

- filtr pompy nie jest zatkany. Urządzenie nie pompuje wody odpadowej.

5.2

Max prędkość wirowania (obr./min.)

- pokrywa pralki została prawidłowo zamknięta.
- bęben pralki nie jest zablokowany.

Program nie włącza się/nie kontynuuje pracy

5.3

W przypadku gdy urządzenie sygnalizuje błąd poprzez miganie innego wskaźnika (innej grupy wskaźników) do sygnalizacji prędkości wirowania, niż wskaźniki opisane powyżej, należy zwrócić się do centralnej infolinii serwisu, podając operatorowi kompletne dane na temat Twojego urządzenia (model, typ, nr seryjny i fabryczny), które znajdziesz na tabliczce znamionowej, umieszczonej na tylnej ścianie pralki (rys. 1.1.1). W celu ułatwienia pracy uściśl, za pomocą których wskaźników LED sygnalizowany jest kod błędu.



W czasie zwykłej pracy pralki można napotkać niektóre problemy i wady, które można usunąć samodzielnie za pomocą rozwiązań opisanych w poniższej tabelce. Zanim zwrócisz się do centralnej infolinii serwisu, spróbuj go rozwiązać za pomocą poniższych zaleceń. Do centralnej infolinii serwisu zwracaj się dopiero w przypadku, gdy problemu nie uda się rozwiązać zgodnie z poniższymi instrukcjami.

Problem	Możliwa przyczyna/Rozwiązanie
Nie można uruchomić urządzenia.	Urządzenie nie jest pod napięciem lub nastąpiła przerwa w dostawie prądu.
	Zapomniałeś o naciśnięciu przycisku „Start/ Pauza” <b>1</b> .
	Tryb opóźnionego startu jest aktywny.
	Sprawdź wady opisane na rys. 5.1 lub 5.3 na str. 45.
Bielizna nie została dobrze odwirowana.	Zaprogramowałeś cykl bez wirowania lub cykl ze sterowaną intensywnością wirowania.
	System wykrywania usterek automatycznie zatrzymał cykl wirowania w celu zabezpieczenia pralki - przyczyną jest zbyt mały lub nierównomiernie umieszczony i niezrównoważony wsad białizny w bębnie - uporządkuj białiznę w bębnie i uruchom nowy cykl wirowania.
	Sprawdź, czy końcówka (kolanko) węża odpływowego znajduje się na prawidłowej wysokości <b>H</b> (rys. 1.3).
Woda dookoła pralki lub pod pralką.	Najpierw odłącz urządzenie od zasilania poprzez wyciągnięcie przewodu zasilającego z gniazdka elektrycznego lub przerwaniem wyłącznika zasilania/bezpiecznika i zamknij dopływ wody.
	Sprawdź prawidłowe umieszczenie i funkcjonowanie filtrów i uszczelek na wężu dopływowym <b>G</b> oraz szczelność wszystkich połączeń (rys. 1.2).
	Sprawdź, czy końcówka (kolanko) węża odpływowego znajduje się na prawidłowej wysokości <b>H</b> (rys. 1.3).
Intensywne drgania podczas wirowania.	Sprawdź czy zabezpieczenia transportowe zostały całkiem usunięte (rys. 1.1.3).
	Pralka nie jest prawidłowo wypoziomowana (patrz rozdz. 1.4).
Pralka nie spuszcza wody.	Jest aktywna funkcja dodatkowa „zatrzymanie z wodą w bębnie”.
	Wąż odpływowy jest złamany, pozaginany lub uszkodzony (rys. 1.3)
	Sprawdź wadę opisaną na rys. 5.3 na str. 45.
Nie można otworzyć pokrywy pralki.	Blokada pokrywy zostanie zwolniona dopiero po całkowitym zakończeniu programu prania i ochłodzeniu pralki do bezpiecznej temperatury.
Bęben pralki jest zablokowany.	Upewnij się, że pomiędzy bębniem i wanną pralki nie ma żadnej zaklinowanej białizny.
	Aby umożliwić dostęp do dna wanny, zdejmij zabierak białizny <b>A</b> zgodnie z instrukcjami rys. 4.2.
	Sprawdź wadę opisaną na rys. 5.3 na str. 45
Drzwiczki w bębnie otwierają się zbyt powoli (tylko w przypadku modeli wyposażonych w system Sesam).	Pralka nie była używana przez dłuższy czas.
	Urządzenie ustawione jest w zbyt chłodnym pomieszczeniu.
	Ten problem z dalszym użytkowaniem ustąpi.
	Resztki środków piorących zatkały i blokują zawiasy drzwiczek do wkładania białizny.
Po zakończeniu programu prania nastąpi wyłączenie wszystkich lampek.	W celu oszczędzania energii urządzenie po 5 minutach nieczynności przechodzi do trybu uśpienia. Naciśnięcie dowolnego z przycisków powoduje ponowną aktywację pralki.



Zgodnie z rozporządzeniem Komisji UE nr 1015/2010 w niniejszej instrukcji zostały zamieszczone dodatkowe informacje na temat Twojego urządzenia, reagujące na wymagania dyrektywy w zakresie oszczędzania energii, której podlegają wszystkie urządzenia elektryczne, sprzedawane na terenie UE.

### Wilgotność resztkowa bielizny

W celu stwierdzenia klasy efektywności wirowania sprawdź etykietę energetyczną przekazaną wraz z urządzeniem oraz dane w poniższej tabeli:

Klasa wydajności wirowania	Wilgotność resztkowa D w %
A (bardzo wysoka wydajność)	D < 45
B	45 ≤ D < 54
C	54 ≤ D < 63
D	63 ≤ D < 72
E	72 ≤ D < 81

### Programy testujące, zgodne z rozporządzeniem UE nr 1061/2010

Programy te przeznaczone są do prania tkanin bawełnianych o normalnym stopniu zabrudzenia i są one najbardziej efektywne pod względem zużycia energii i wody.

Maksymalna dawka suchej bielizny (5,5 kg)			
Program (*)	Zużycie		Czas trwania programu (min.) ☺
	kWh	Litrów	
Bawełna ECO 60 °C pełne	0,79	47	201
Bawełna ECO 60 °C częściowe załadowanie	0,54	30	121
Bawełna ECO 40 °C częściowe załadowanie	0,48	32	119

\* Programy bez funkcji opcjonalnych, maksymalna prędkość wirowania.











W celu obniżenia zużycia energii rzeczywista temperatura może się różnić od wartości wskazywanej przez program.

### Zużycie energii w trybie wyłączonym oraz w trybie czuwania

Off mode	< 0,47 W	Left-on mode (pozostawienie w stanie włączonym)	< 0,47 W
----------	----------	---	----------

### WYBÓR ODPOWIEDNIEGO ŚRODKA PIORĄCEGO

Wybierając odpowiedni środek piorący, temperaturę wody do prania i odpowiedni program prania należy kierować się instrukcjami podanymi na metkach ubrań.

Rodzaj tkaniny	Program	Środek piorący
Biała bielizna bawełniana	 <i>Bawełna (Cotton)</i> Temperatura ≤ 90 °C	 Środek do prania bawełny z wybielaczem
Bielizna kolorowa z bawełny i lnu	 <i>Bawełna (Cotton)</i> Temperatura ≤ 60 °C	 Środek piorący do bielizny kolorowej, bez wybielacza
Włókna syntetyczne	 <i>Włókna syntetyczne (Synthetics)</i> Temperatura ≤ 60 °C	 Środek piorący do bielizny kolorowej lub delikatnej
Delikatne tkaniny	 <i>Delikatne/Wełna (Delicates)</i> Temperatura ≤ 40 °C	 Środek piorący do bielizny delikatnej
Wełna	 <i>Delikatne/Wełna (Delicates)</i> Temperatura ≤ 30 °C	 Środek piorący do prania wełny

## KARTA PRODUKTU

Pralki dla gospodarstw domowych (zgodne z rozporządzeniem UE nr 1061/2010)

Znak towarowy	<b>Brandt</b>
Nazwa handlowa	<b>BT550BE</b>
Pojemność znamionowa w kg (bawełna)	5,5
Klasa efektywności energetycznej*	A+++
Zużycie energii** (kWh/rok)	142
Zużycie energii w przypadku standardowego programu prania tkanin bawełnianych w 60 °C przy pełnym załadunku (kWh)	0,79
Zużycie energii w przypadku standardowego programu prania tkanin bawełnianych w 60 °C przy częściowym załadunku (kWh)	0,54
Zużycie energii w przypadku standardowego programu prania tkanin bawełnianych w 40 °C przy częściowym załadunku (kWh)	0,48
Zużycie energii w trybie wyłączonym 'off-mode' (W)	< 0,47
Zużycie energii w trybie czuwania (W)	< 0,47
Zużycie wody*** (l/rok)	8390
Klasa wydajności wirowania****	C
Max prędkość wirowania (obr./min.)	1000
Wilgotność resztkowa (%)	od 54 do 63
Czas trwania standardowego programu prania tkanin bawełnianych w 60 °C przy pełnym załadunku (min.)	201
Czas trwania standardowego programu prania tkanin bawełnianych w 60 °C przy częściowym załadunku (min.)	121
Czas trwania standardowego programu prania tkanin bawełnianych w 40 °C przy częściowym załadunku (min.)	119
Czas trwania trybu czuwania "left-on mode" (min.)	
Poziom hałasu podczas prania dB (A)	57
Poziom hałasu podczas wirowania dB (A)	78
Typ instalacji	Urządzenie wolnostojące

\* Na skali od A ++++ (najwyższa skuteczność) do D (najniższa skuteczność).

\*\* Zużycie energii określone na podstawie 220 cykli standardowego programu prania tkanin bawełnianych w 60 °C i 40°C przy pełnym i częściowym załadunku. Rzeczywiste zużycie energii zależy od sposobu użytkowania urządzenia.

\*\*\* Zużycie wody określone na podstawie 220 cykli standardowego programu prania tkanin bawełnianych w 60 °C i 40°C przy pełnym i częściowym załadunku. Rzeczywiste zużycie energii na cykl zależy od sposobu użytkowania urządzenia.

\*\*\*\* Klasa skuteczności wysuszania poprzez wirowanie na skali od G (najniższa skuteczność) do A (najwyższa skuteczność).

60°C „Standardowy program prania tkanin bawełnianych w 60 °C” a 40°C „Standardowy program prania tkanin bawełnianych w 40 °C” to znormalizowane programy prania, których dotyczą informacje podane na tabliczce znamionowej i na karcie produktu. Chodzi o najbardziej oszczędne programy pod względem kombinowanego zużycia energii i wody podczas prania normalnie zabrudzonej, bawełnianej bielizny.



**NAPRAWY**

Wszelkie naprawy urządzenia mogą być dokonywane wyłącznie przez kwalifikowany personel autoryzowanego serwisu. Zwracając się do centralnej linii serwisowej, należy podać kompletne dane o urządzeniu (model, typ, nr fabryczny), które znajdują się na tabliczce znamionowej.

**ORYGINALNE CZĘŚCI ZAMIENNE**

W ramach czynności serwisowych wymagaj używania wyłącznie oryginalnych części zamiennych z certyfikatem potwierdzającym ich pochodzenie.

W razie pytań o charakterze technicznym  
lub pytań w zakresie reklamacji zwróć się do swojego sprzedawcy  
lub skorzystaj z linii serwisowych wyłącznego importera  
marki w Polsce, którym jest firma ELMAX STORE, a.s.:

**Centralna dyspozytornia serwisu**

- Tel.: +48 334 446 611

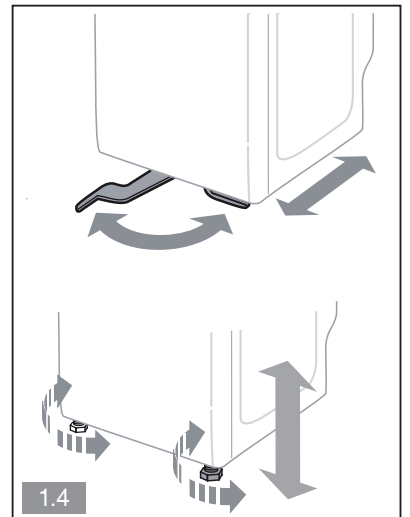
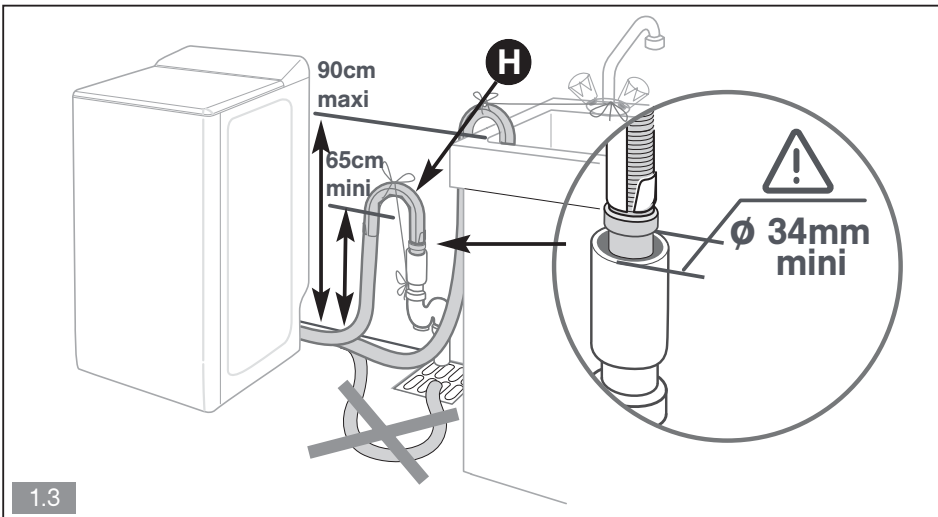
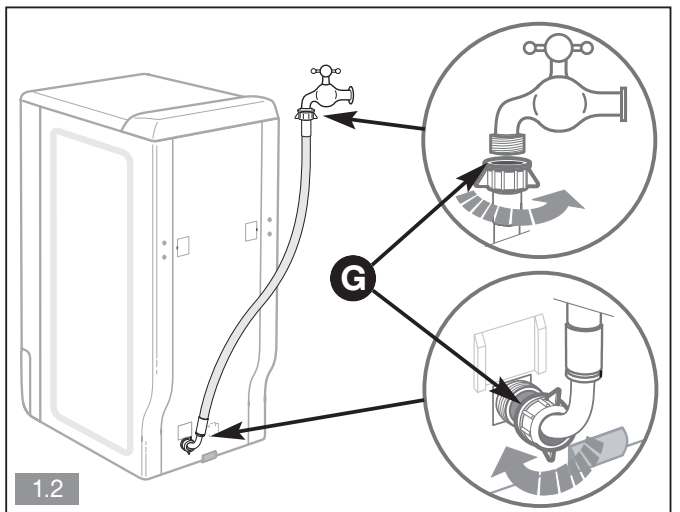
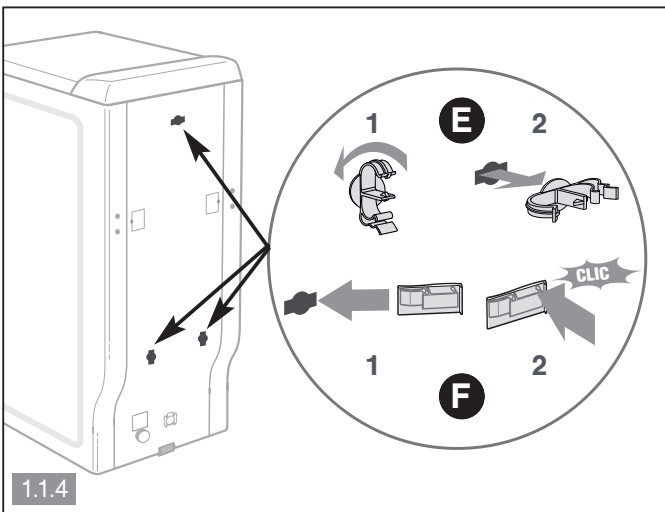
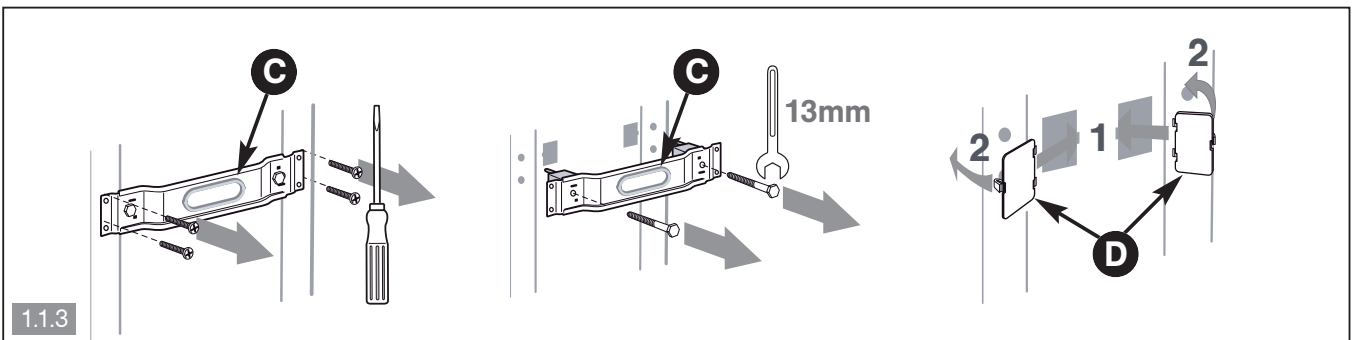
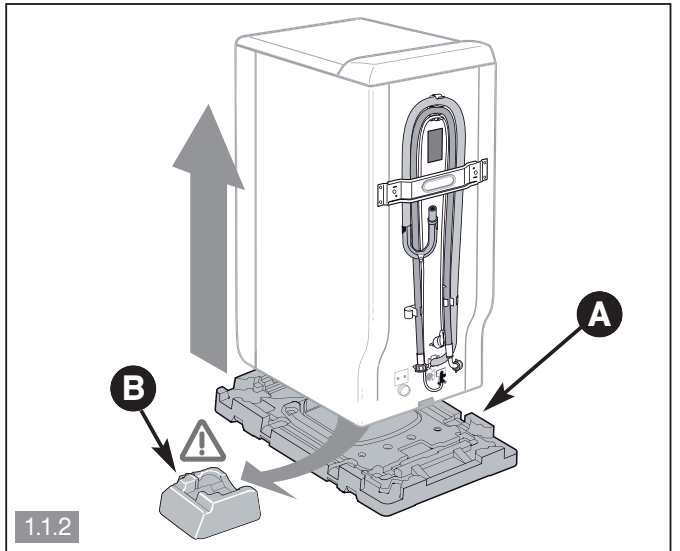
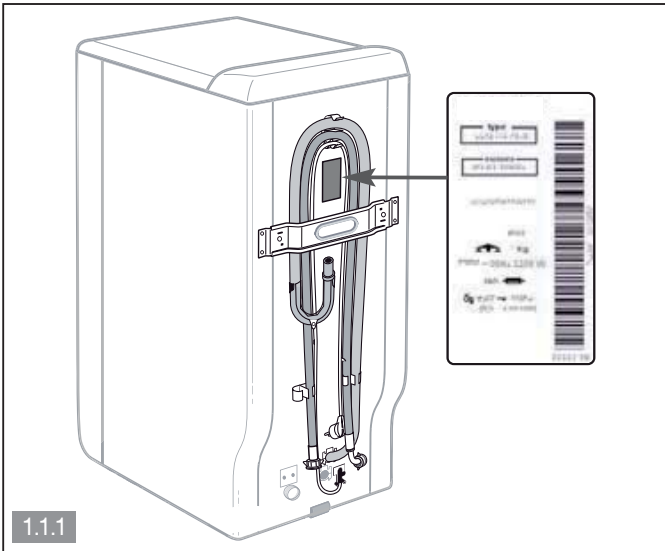

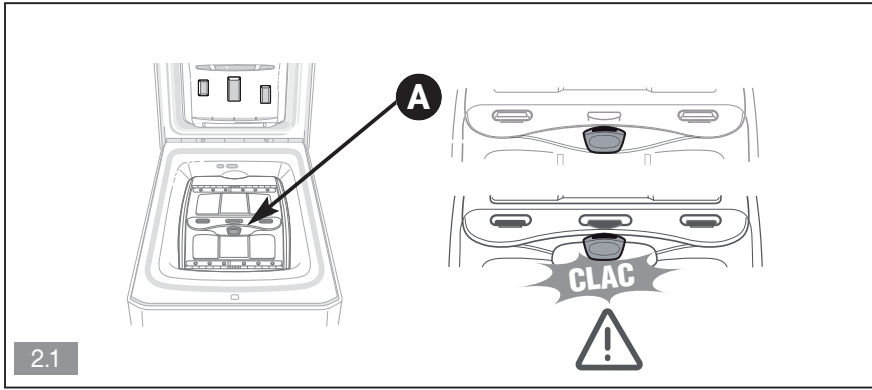

2.1

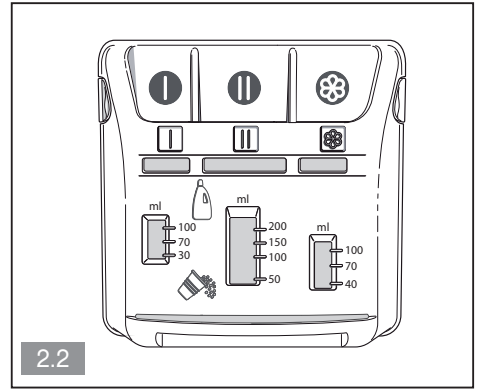

2.2

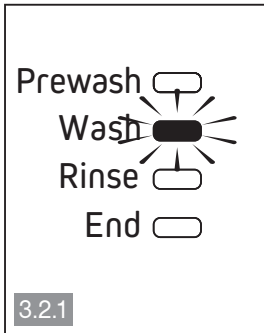

3.2.1

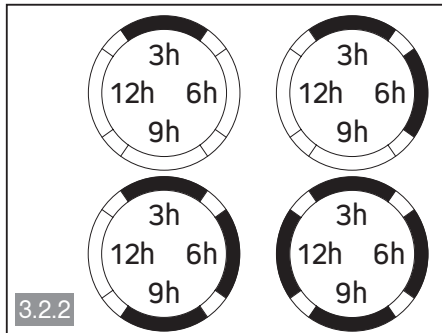

3.2.2

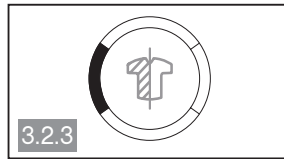

3.2.3

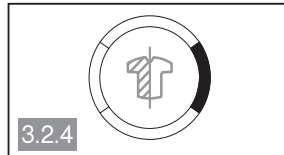

3.2.4

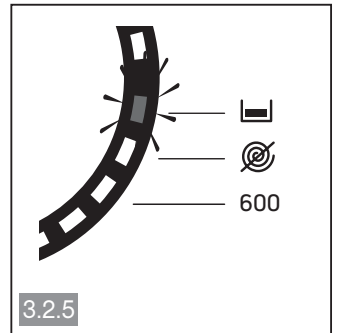

3.2.5

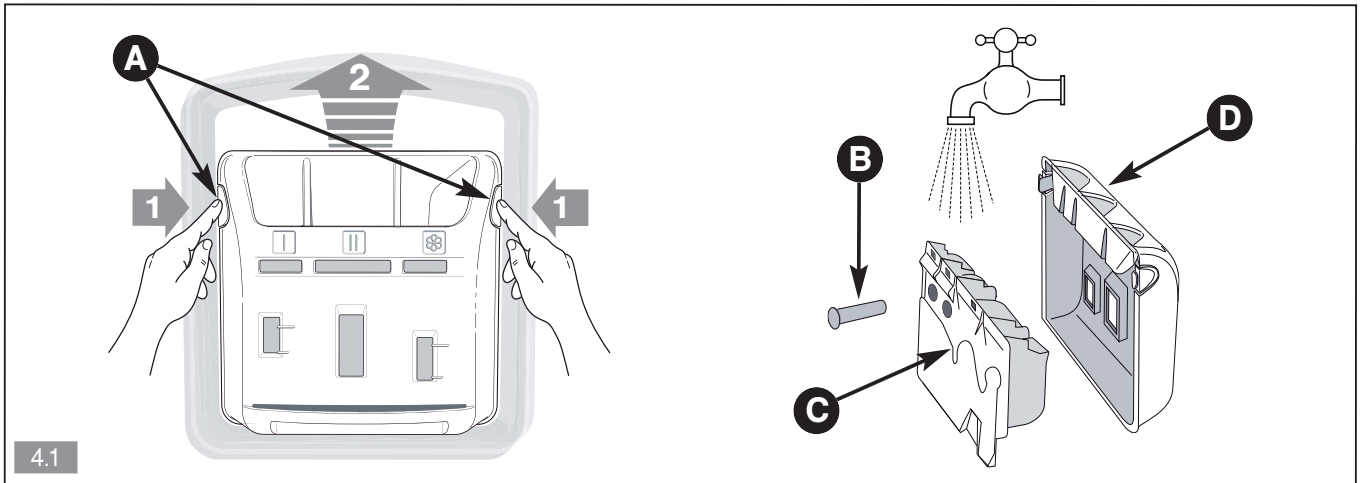

4.1

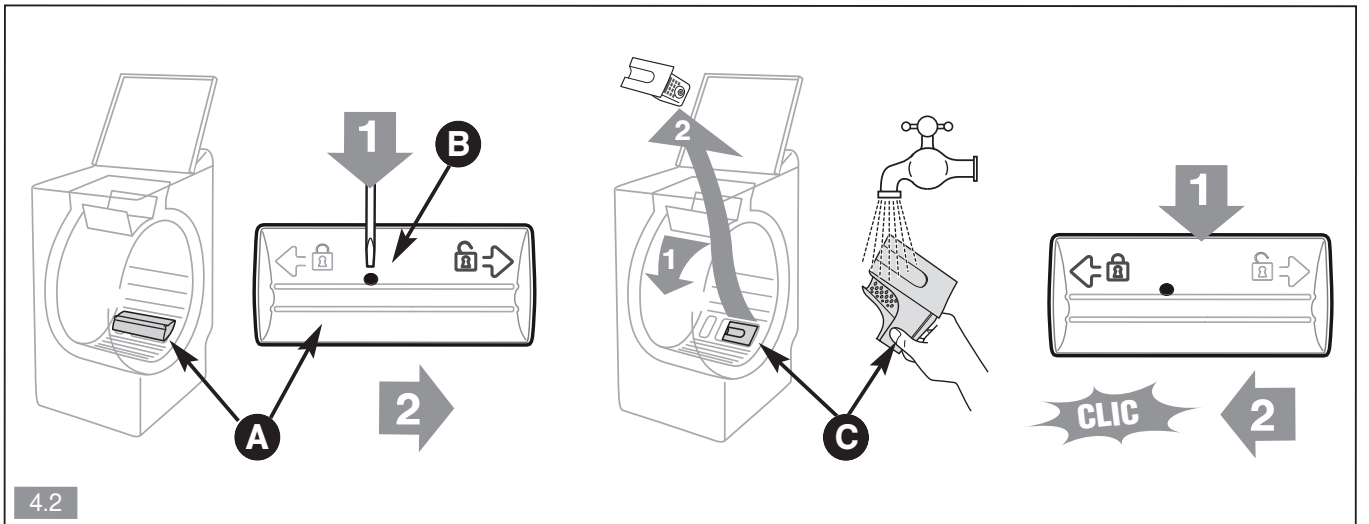

4.2

# Brandt



**Výhradní dovozce pro ČR:**

**ELMAX STORE a.s.**

Topolová 777/2

735 42 TĚRLICKO

tel.: 599 529 262

**www.brandt.cz**

Centrální dispečing servisu:

tel. 599 529 251

**Výhradný distribútor pre SR:**

**ELEKTRO STORE S.K., s.r.o.**

Horná 116

022 01 Čadca

**www.brandt.sk**

Centrálny dispečing servisu:

tel. +421 915 473 787

**Wyłączny dystrybutor marki na Polskę**

**ELMAX STORE a.s.**

Topolová 777/2, 735 42 Těrlicko,

Republika Czeska

**www.brandt.cz**

Centralna infolinia serwisu:

tel. +48 334 446 611