



Thinking of you
Electrolux



EOA5651BA

CS TROUBA

NÁVOD K POUŽITÍ



OBSAH

1. BEZPEČNOSTNÍ INFORMACE	3
2. BEZPEČNOSTNÍ POKYNY	4
3. POPIS SPOTŘEBIČE	6
4. PŘED PRVNÍM POUŽITÍM	7
5. DENNÍ POUŽÍVÁNÍ	7
6. FUNKCE HODIN	9
7. POUŽITÍ PŘÍSLUŠENSTVÍ	10
8. DOPLŇKOVÉ FUNKCE	13
9. UŽITEČNÉ RADY A TIPY	14
10. ČIŠTĚNÍ A ÚDRŽBA	26
11. CO DĚLAT, KDYŽ.....	29
12. TECHNICKÉ ÚDAJE	29

MYSLÍME NA VÁS

Děkujeme, že jste si zakoupili spotřebič značky Electrolux. Vybrali jste si produkt, se kterým jsou spjaty desítky let profesionálních zkušeností a inovací. Tento důmyslný a stylový spotřebič byl navržen s ohledem na jeho uživatele. Kdykoliv jej tak používáte, můžete se spolehnout, že pokaždé dosáhnete skvělých výsledků.

Vítá Vás Electrolux.

Navštivte naše stránky ohledně:



Rady ohledně používání, brožury, poradce při potížích, servisních informací:
www.electrolux.com



Registrace vašeho spotřebiče, kterou získáte lepší servis:
www.electrolux.com/productregistration



Nákupu příslušenství, spotřebního materiálu a originálních náhradních dílů pro váš spotřebič:
www.electrolux.com/shop

PÉČE O ZÁKAZNÍKY A SERVIS

Doporučujeme používat originální náhradní díly.

Při kontaktu se servisním střediskem se ujistěte, že máte k dispozici následující údaje.

Tyto informace jsou uvedeny na typovém štítku. Model, výrobní číslo (PNC), sériové číslo.



Upozornění / Důležité bezpečnostní informace.



Všeobecné informace a rady



Upozornění k ochraně životního prostředí

Změny vyhrazeny.

1. BEZPEČNOSTNÍ INFORMACE

Tento návod si pečlivě přečtěte ještě před instalací spotřebiče a jeho prvním použitím. Výrobce nezodpovídá za škody a zranění způsobená nesprávnou instalací či chybným používáním. Návod k použití vždy uchovávejte spolu se spotřebičem pro jeho budoucí použití.

1.1 Bezpečnost dětí a postižených osob



UPOZORNĚNÍ

Hrozí nebezpečí udušení, úrazu nebo jiných trvalých následků.

- Tento spotřebič smí používat děti starší osmi let nebo osoby se sníženými fyzickými, smyslovými nebo duševními schopnostmi nebo osoby bez patřičných zkušeností a znalostí pouze, pokud tak činí pod dozorem osoby, která je zodpovědná za jejich bezpečnost.
- Nenechte děti hrát si se spotřebičem.
- Všechny obaly uschovejte z dosahu dětí.
- Je-li spotřebič v provozu nebo pokud chladne, nedovolte dětem a domácím zvířatům, aby se k němu přibližovaly. Přístupné části jsou horké.
- Pokud je spotřebič vybaven dětskou bezpečnostní pojistkou, doporučuje se ji aktivovat.
- Čištění a užitelskou údržbu spotřebiče by neměly provádět děti bez dozoru.

1.2 Všeobecné bezpečnostní informace

- Při provozu je vnitřek spotřebiče horký. Nedotýkejte se topných článků ve spotřebiči. Při vkládání či vyjímání příslušenství či nádobí vždy používejte kuchyňské čňapky.
- K čištění spotřebiče nepoužívejte čisticí zařízení na páru.
- Před údržbou odpojte spotřebič od napájení.

- Nepoužívejte drsné čisticí prostředky nebo ostré kovové škrabky k čištění skleněných dvířek, mohly by poškrábat povrch, což by mohlo následně vést k rozbití skla.
- Používejte pouze pečící sondu doporučenou k tomuto spotřebiči.
- K odstranění drážek na rošty nejprve odtáhněte přední a poté zadní konec drážek na rošty od stěny trouby. Drážky na rošty instalujte stejným postupem v opačném pořadí.

2. BEZPEČNOSTNÍ POKYNY

2.1 Instalace



UPOZORNĚNÍ

Tento spotřebič smí instalovat jen kvalifikovaná osoba.

- Odstraňte veškerý obalový materiál.
- Poškozený spotřebič neinstalujte ani nepoužívejte.
- Řiďte se pokyny k instalaci dodanými spolu s tímto spotřebičem.
- Při přemísťování spotřebiče buďte vždy opatrní, protože je těžký. Vždy noste ochranné rukavice.
- Netahejte spotřebič za držadlo.
- Dodržujte minimální vzdálenosti od ostatních spotřebičů a nábytku.
- Ujistěte se, že je spotřebič namontován pod bezpečnou konstrukcí a vedle bezpečných konstrukcí.
- Strany spotřebiče musí být umístěny vedle spotřebičů nebo kuchyňského nábytku stejné výšky.

Připojení k elektrické síti



UPOZORNĚNÍ

Hrozí nebezpečí požáru nebo úrazu elektrickým proudem.

- Veškerá elektrická připojení by měla být provedena kvalifikovaným elektrikářem.
- Spotřebič musí být uzemněn.
- Zkontrolujte, zda údaje o napájení na typovém štítku souhlasí s parametry elektrické sítě. Pokud tomu tak není, obraťte se na elektrikáře.

- Vždy používejte správně instalovanou síťovou zásuvku s ochranou proti úrazu elektrickým proudem.
- Nepoužívejte rozbočovací zástrčky ani prodlužovací kabely.
- Dbejte na to, abyste nepoškodili napájecí kabel a síťovou zástrčku. Pro výměnu napájecího kabelu se obraťte na servisní středisko nebo elektrikáře.
- Síťové kabely se nesmí dotýkat dvířek spotřebiče, obzvláště, jsou-li dvířka horká.
- Ochrana před úrazem elektrickým proudem u živých či izolovaných částí musí být připevněna tak, aby nešla odstranit bez použití nástrojů.
- Síťovou zástrčku zapojte do síťové zásuvky až na konci instalace spotřebiče. Po instalaci musí zůstat síťová zástrčka nadále dostupná.
- Pokud je síťová zásuvka uvolněná, nezapojujte do ní síťovou zástrčku.
- Neodpojujte spotřebič ze zásuvky tahem za kabel. Vždy tahejte za zástrčku.
- Používejte pouze správná izolační zařízení: ochranné vypínače vedení, pojistky (pojistky šroubového typu se musí odstranit z držáku), ochranné zemnicí jističe a stykače.
- Je nutné instalovat vhodný vypínač nebo izolační zařízení k řádnému odpojení všech napájecích vodičů spotřebiče. Toto izolační zařízení musí mít mezeru mezi kontakty alespoň 3 mm širokou.

2.2 Použití spotřebiče



UPOZORNĚNÍ

Hrozí nebezpečí zranění, popálení, úrazu elektrickým proudem či výbuchu.

- Tento spotřebič používejte v domácnosti.
- Neměňte technické parametry tohoto spotřebiče.
- Ujistěte se, že nejsou ventilační otvory zakryté.
- Zapnutý spotřebič nenechávejte bez dozoru.
- Spotřebič po každém použití vypněte.
- Pokud je spotřebič v provozu, buďte při otevírání jeho dvířek opatrní. Může dojít k uvolnění horkého vzduchu.
- Nepracujte se spotřebičem, když máte vlhké ruce nebo když je v kontaktu s vodou.
- Dvířka spotřebiče nikdy neotvírejte násilím.
- Nepoužívejte spotřebič jako pracovní nebo odkládací plochu.
- Když je spotřebič v provozu, jeho dvířka mějte vždy zavřená.
- Dvířka spotřebiče otevírejte opatrně. Používejte-li při přípravě jídla přísady obsahující alkohol, může vzniknout směs vzduchu s alkoholem.
- Při otvírání dvířek nesmí být v blízkosti spotřebiče jiskry ani otevřený oheň.
- Do spotřebiče, do jeho blízkosti nebo na spotřebič neumísťte hořlavé předměty nebo předměty obsahující hořlavé látky.



UPOZORNĚNÍ

Hrozí nebezpečí poškození spotřebiče.

- Jak zabránit poškození nebo změně barvy smaltovaného povrchu:
 - Nepokládejte nádoby či jiné předměty přímo na dno spotřebiče.
 - Na dno spotřebiče nepokládejte hliníkovou fólii.
 - Nenalévejte vodu přímo do horkého spotřebiče.
 - Po dokončení vaření nenechávejte vlhká jídla ve spotřebiči.
 - Při vkládání nebo vyjímání příslušenství buďte opatrní.
- Barevné změny na smaltovaném povrchu nemají vliv na výkon spotřebiče. Nejedná se o závadu z hlediska ustanovení záruky.
- Při pečení vlhkých koláčů používejte hluboký pekáč / plech. Ovočné šťávy mohou zanechat trvalé skvrny.

2.3 Čištění a údržba



UPOZORNĚNÍ

Hrozí nebezpečí poranění, požáru nebo poškození spotřebiče.

- Před čištěním nebo údržbou spotřebiče vždy vypněte a vytáhněte síťovou zástrčku ze zásuvky.
- Přesvědčte se, že spotřebič už vychladl. Mohlo by dojít k prasknutí skleněných panelů.
- Poškozené skleněné panely okamžitě vyměňte. Kontaktujte autorizované servisní středisko.
- Při vyjímání dvířek spotřebiče buďte opatrní. Dvířka jsou těžká!
- Spotřebič čistěte pravidelně, abyste zabránili poškození materiálu jeho povrchu.
- Zbytky tuků či jídel ve spotřebiči mohou způsobit požár.
- Vyčistěte spotřebič vlhkým měkkým hadrem. Používejte pouze neutrální mycí prostředky. Nepoužívejte prostředky s drsnými částicemi, drátěnky, rozpouštědla nebo kovové předměty.
- Použijete-li sprej do trouby, řiďte se bezpečnostními pokyny uvedenými na jeho balení.
- Katalytický smalt (je-li součástí výbavy) nečistěte žádným druhem čistícího prostředku.

2.4 Vnitřní osvětlení

- V tomto spotřebiči se používají speciální či halogenové žárovky pouze pro použití v domácích spotřebičích. Nepoužívejte ji pro osvětlení domácnosti.



UPOZORNĚNÍ

Nebezpečí úrazu elektrickým proudem.

- Před výměnou žárovky spotřebič odpojte od napájení.
- Používejte pouze žárovky se stejnými vlastnostmi.

2.5 Likvidace



UPOZORNĚNÍ

Hrozí nebezpečí úrazu či udušení.

- Odpojte spotřebič od elektrické sítě.
- Odřízněte a vyhoďte síťový kabel.
- Odstraňte dveřní západku, abyste zabránili uvěznění dětí a domácích zvířat ve spotřebiči.

3. POPIS SPOTŘEBIČE

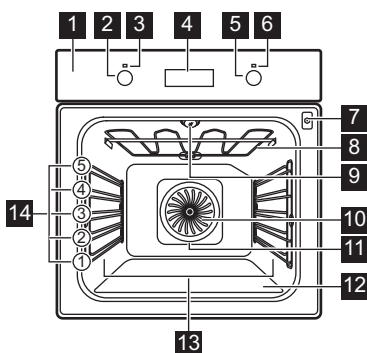

- 1** Ovládací panel
- 2** Ovladač funkcí trouby
- 3** Kontrolka/symbol napájení
- 4** Elektronický programátor
- 5** Ovladač teploty
- 6** Kontrolka/symbol/ukazatel teploty
- 7** Zásuvka pečící sondy
- 8** Topné těleso
- 9** Žárovka
- 10** Ventilátor
- 11** Zadní topné těleso
- 12** Spodní ohřev
- 13** Drážky na rošty, vyjímatelné
- 14** Polohy roštů

3.1 Příslušenství

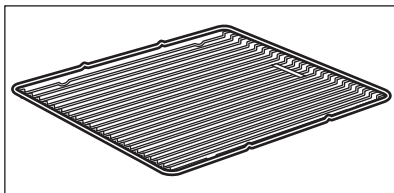

Tvarovaný rošť

Pro nádoby na pečení, dortové a koláčové formy, pečeně.

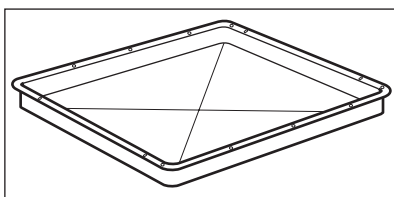

Plech na pečení

Na koláče a sušenky.

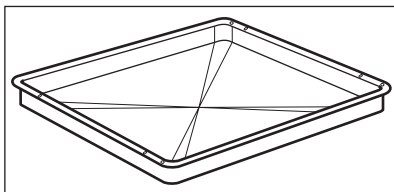

Hluboký pekáč / plech

K pečení moučných jídel a masa, nebo k zachycování tuku.

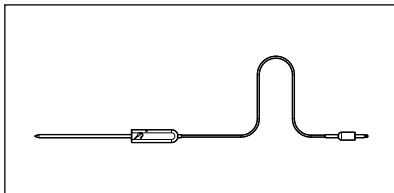

Pečící sonda

Používá se k měření stupně propečení masa.

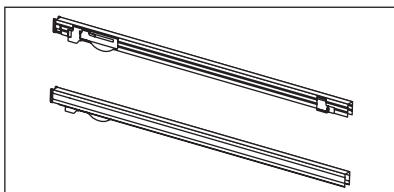

Teleskopické výsuvy

Pro rošty a plechy na pečení.

4. PŘED PRVNÍM POUŽITÍM



UPOZORNĚNÍ

Viz kapitoly o bezpečnosti.

4.1 První čištění

- Vyjměte ze spotřebiče všechno příslušenství.
- Před prvním použitím spotřebič vyčistěte.



Řiďte se částí „Čištění a údržba“.

4.2 Nastavení času

Po prvním připojení spotřebiče k elektrické síti se na displeji na několik sekund rozsvítí všechny symboly. Následujících několik sekund se na displeji zobrazuje verze software.

Když zhasne verze softwaru, zobrazí se na displeji **hr** a „12:00“. „12“ bliká.

1. Pomocí **+** nebo **-** nastavte aktuální čas v hodinách.
2. Stisknutím **↻** potvrďte (nutné pouze při prvním nastavení. Později bude nový čas po pěti sekundách automaticky uložen).

Na displeji se objeví **min** a nastavená hodina. „00“ bliká.

3. Pomocí **+** nebo **-** nastavte aktuální čas v minutách.
4. Stisknutím **↻** potvrďte (nutné pouze při prvním nastavení. Později bude nový čas po pěti sekundách automaticky uložen).
Displej teploty / času zobrazí nově nastavený čas.

Změna denního času

Denní čas můžete změnit pouze, když je trouba vypnutá.

Stiskněte **↻**. Na displeji začne blikat nastavený čas a symbol **↻**. Nový čas nastavíte podle pokynů v části „Nastavení času“.

5. DENNÍ POUŽÍVÁNÍ



UPOZORNĚNÍ

Viz kapitoly o bezpečnosti.

Chcete-li spotřebič spustit, zatlačte ovladač. Ovladač se vysune.

5.1 Zapnutí a vypnutí spotřebiče

1. Otočte ovladačem funkcí trouby na požadovanou funkci.
2. Otočte ovladačem teploty \oplus / \ominus na požadovanou teplotu.
3. Pokud chcete spotřebič vypnout, otočte ovladač funkcí trouby do polohy vypnuto (0°).



Symbol, ukazatel nebo kontrolka ovladače (závisí na modelu - viz popis spotřebiče):

- Ukazatel se rozsvítí, když trouba začne hřát.
- Kontrolka se rozsvítí, když je spotřebič v provozu.
- Symbol ukazuje zda ovladač řídí jednu z varných zón, funkce trouby nebo teplotu.

5.2 Funkce trouby

Funkce trouby	Použití
 Rychlé zahřátí	Zkracuje dobu rozezhřátí.
 Pravý horký vzduch	K pečení jídla při maximální teplotě na třech úrovních současně. Když používáte tuto funkci, snižte teplotu trouby o 20–40 °C oproti standardním teplotám, které používáte u Konvenčního ohřevu. Vhodné také pro sušení potravin.
 Příprava pizzy	K pečení jídel, která vyžadují propečenější a křupavý spodek, na jedné úrovni. Když používáte tuto funkci, snižte teplotu trouby o 20–40 °C oproti standardním teplotám, které používáte u Konvenčního ohřevu.
 Konvenční ohřev	Pečení moučných jídel a masa na jedné úrovni trouby.
 Spodní ohřev	K pečení koláčů s křupavým spodkem nebo kůrkou a k zavařování potravin.
 Rozmrazování	K rozmrazování potravin.
 Gril	Ke grilování plochých kousků uprostřed grilu a k opékání topinek.
 Velkoplošný gril	Ke grilování plochých kusů ve velkém množství a opékání topinek.
 Turbo gril	K pečení větších kusů masa nebo drůbeže na jedné úrovni. Také k zapékání a pečení dozlatova.
 Katalytické čištění	K čištění samočisticí katalytické vrstvy trouby.

5.3 Funkce rychlého zahřátí

Funkce rychlého zahřátí snižuje čas potřebný k rozezhřátí trouby.

1. Nastavte funkci rychlého zahřátí. Viz tabulka Funkce trouby.
2. Otočte ovladačem teploty \oplus / \ominus na požadovanou teplotu.

3. Když spotřebič dosáhne nastavené teploty, zazní zvukový signál.



Funkce rychlého zahřátí se po zaznění zvukového signálu nevypne. Funkci můžete vypnout ručně.

4. Nastavte funkci trouby.

5.4 Displej

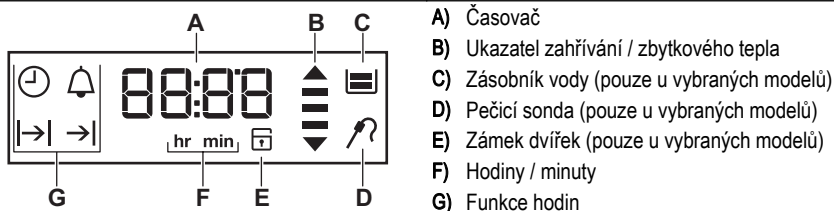

5.5 Tlačítka

Tlačítko	Funkce	Popis
	HODINY	Nastavení funkce hodin.
- , +	MÍNUS, PLUS	Nastavení času.
	MINUTKA	Nastavení funkce MINUTKY. Podržením tlačítka déle než tři sekundy zapnete či vypnete osvětlení trouby.
°C	TEPLOTA	Slouží ke kontrole teploty trouby nebo teploty pečicí sondy (je-li součástí vybavy). Používejte pouze během spuštěné funkce trouby.



5.6 Ukazatel zahřívání / zbytkového tepla



vové čárky signalizují zvyšování nebo snižování teploty trouby.

Jestliže zapnete funkci trouby, stavové čárky na displeji se budou postupně rozsvěcovat. Sta-













6. FUNKCE HODIN





SYMBOL	FUNKCE	POPIS
	MINUTKA	Slouží k nastavení odpočítávaný čas. Tato funkce nemá žádný vliv na provoz trouby. Funkci MINUTKA můžete zapnout kdykoliv; i u vypnutého spotřebiče.
	DENNÍ ČAS	Slouží k nastavení, změně nebo kontrole denního času. Viz „Nastavení času“.
	TRVÁNÍ	Slouží k nastavení potřebné délky provozu spotřebiče. Před nastavením této funkce nejprve nastavte funkci trouby.
	UKONČENÍ	Slouží k nastavení doby vypnutí spotřebiče. Před nastavením této funkce nejprve nastavte funkci trouby. Funkci Trvání a Ukončení lze použít současně k nastavení doby, kdy se spotřebič zapne a poté opět vypne (Odložený start).

 Opětovným stisknutím  změňte funkci hodin.

 Pomocí  potvrďte nastavení funkce hodin nebo počkejte pět sekund na automatické potvrzení nastavení.

6.1 Nastavení funkce TRVÁNÍ nebo UKONČENÍ



1. Stiskněte opakovaně , dokud se na displeji neobjeví  nebo . Na displeji bliká  nebo .
2. Pomocí  nebo  nastavte minuty.
3. Potvrďte stisknutím .
4. Pomocí  nebo  nastavte hodiny.
5. Potvrďte stisknutím . Po uplynutí časové lhůty zazní na dvě minuty zvukový signál. Na displeji bliká nastavený čas a symbol  nebo . Trouba přestane pracovat.
6. Zvukový signál vypnete otevřením dvířek trouby nebo stisknutím jakéhokoliv tlačítka.

 Pokud stisknete , když nastavujete hodiny funkce TRVÁNÍ , spotřebič přejde na nastavení funkce UKONČENÍ .

6.2 Nastavení funkce MINUTKA



1. Stiskněte .

Na displeji bliká  a „00“.

2. Funkci MINUTKA nastavíte stisknutím  nebo . Čas se nejprve vypočítá v minutách a sekundách. Když nastavíte čas delší než 60 minut, zobrazí se na displeji symbol **hr**. Spotřebič nyní počítá čas v hodinách a minutách.
3. Funkce MINUTKA se po pěti sekundách spustí automaticky.



 Po uplynutí 90 % nastaveného času zazní zvukový signál. Chcete-li zvukový signál vypnout, stiskněte libovolné tlačítko.

4. Po uplynutí nastaveného času zazní na dvě minuty zvukový signál. Na displeji bliká „00:00“ a . Chcete-li zvukový signál vypnout, stiskněte libovolné tlačítko.

 Když nastavíte funkci MINUTKA spolu s běžící funkcí TRVÁNÍ nebo UKONČENÍ, zobrazí se na displeji symbol .

6.3 Měřič času

Měřič času můžete použít ke zjištění, jak dlouho je trouba v provozu. Zapne se ihned, jak začne trouba hrát.

Měřič času vynulujete stisknutím a podržením  a .

 Měřič času nelze použít při běžící funkci Trvání či Ukončení.

7. POUŽITÍ PŘÍSLUŠENSTVÍ

 **UPOZORNĚNÍ**
Viz kapitoly o bezpečnosti.

7.1 Pečicí sonda

Pečicí sonda měří teplotu středu masa. Jakmile teplota masa dosáhne nastavené teploty, spotřebič se vypne.



Je nutné nastavit dvě teploty:

- Teplotu trouby. Viz tabulka pečení masa.
- Teplotu sondy ve středu masa. Viz tabulka pro pečicí sondu.

 Používejte pouze pečicí sondu dodávanou spolu se spotřebičem nebo originální náhradní díly.

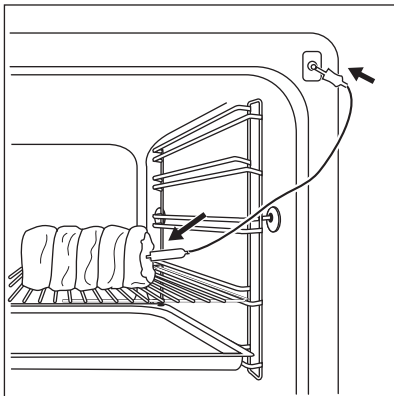
1. Nastavte funkci trouby a teplotu.
2. Umístěte hrot pečicí sondy (se symbolem  na rukojeti) do středu masa.



3. Zapojte zástrčku pečicí sondy do zásuvky na přední straně spotřebiče. Na displeji se zobrazí symbol pečicí sondy a výchozí teplota středu masa. Když pečicí sondu používáte poprvé, výchozí teplota středu masa je 60 °C.
4. Zatímco bliká , můžete použít ovladač teploty ke změně výchozí teploty středu masa.
5. Pomocí  uložte novou teplotu středu masa nebo počkejte 10 sekund na automatické uložení nastavení. Nová výchozí teplota středu masa se zobrazí během příštího použití pečicí sondy.
6. Ujistěte se, že pečicí sonda zůstane během přípravy jídla zasunutá jak v mase, tak v zásuvce.
7. Když maso dosáhne nastavené teploty středu, začne blikat symbol a teplota pečicí

sondy. Na dvě minuty zazní zvukový signál. Chcete-li zvukový signál vypnout, stiskněte libovolné tlačítko.

8. Odpojte zástrčku pečicí sondy ze zásuvky. Vyměňte maso ze spotřebiče.
9. Vypněte spotřebič.



Při každém zasunutí pečicí sondy do zásuvky je zapotřebí znovu nastavit čas trvání a ukončení.



Když spotřebič poprvé vypočítává předběžný čas trvání, na displeji bliká symbol -. Když je výpočet dokončen, na displeji se zobrazí délka přípravy jídla. Výpočty probíhají na pozadí během přípravy jídla a v případě potřeby dojde k aktualizaci hodnoty času trvání na displeji.

Teplotu středu masa lze změnit kdykoliv během přípravy jídla:

1. Stiskněte tlačítko teploty °C :
 - Jednou - na displeji se zobrazí nastavená teplota středu masa, která se střídá s aktuální teplotou sondy ve středu masa každých 10 sekund.
 - Dvakrát - na displeji se zobrazí aktuální teplota trouby, která se střídá s nastavenou teplotou trouby každých 10 sekund.
 - Třikrát - na displeji se zobrazí nastavená teplota trouby.
2. Pomocí ovladače teploty změňte požadovanou teplotu.

7.2 Vložení příslušenství trouby

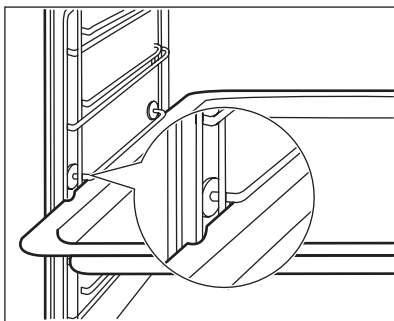

Hluboký pekáč / plech a tvarovaný rošt mají po stranách přesahující okraje. Tyto okraje a tvar vodicích lišt slouží jako speciální zařízení bránící vyklouznutí nádobí.

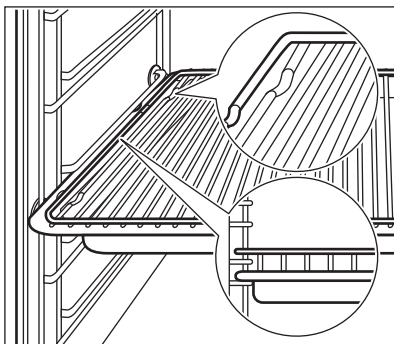

Společné vložení tvarovaného roštu a hlubokého pekáče / plechu

Tvarovaný rošt položte na hluboký pekáč / plech. Zasuňte hluboký pekáč / plech do drážek na jedné z úrovní trouby.

7.3 Teleskopické výsuvy - vložení příslušenství trouby

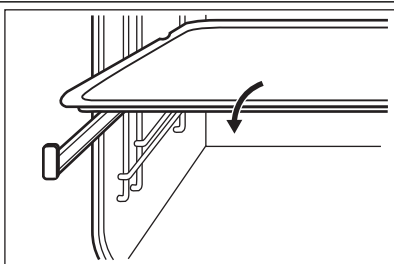

Vložte plech na pečení nebo hluboký pekáč / plech do teleskopických výsuv.

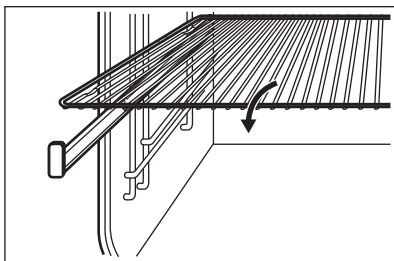

Zasuňte tvarovaný rošt do teleskopických výsuv tak, aby nožičky směřovaly dolů.



Zvýšený okraj tvarovaného roštu funguje jako speciální zajištění proti sklouznutí nádobí.

7.4 Společné vložení tvarovaného roštu a hlubokého pekáče / plechu

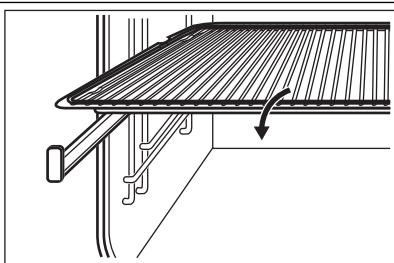



Tvarovaný rošt položte na hluboký pekáč / plech. Tvarovaný rošt a hluboký pekáč / plech umístěte na teleskopické výsuvy.

8. DOPLŇKOVÉ FUNKCE

8.1 Dětská bezpečnostní pojistka

Funkce dětské bezpečnostní pojistky brání náhodnému použití spotřebiče.

Zapnutí či vypnutí funkce dětské bezpečnostní pojistky:

1. Nenastavujte žádnou funkci trouby.
2. Na dvě sekundy stiskněte a podržte současně  a .
3. Zazní zvukový signál. Na displeji se rozsvítí či zhasne symbol SAFE (podle toho, zda funkci dětské bezpečnostní pojistky zapnete či vypnete).



Když otočíte ovladačem nebo stisknete jakékoli tlačítko, na displeji se zobrazí SAFE.

Blokování tlačítek



Funkce blokování tlačítek brání náhodné změně funkce trouby. Funkci blokování tlačítek můžete zapnout pouze, když je spotřebič v provozu.

Zapnutí či vypnutí funkce blokování tlačítek:

1. Zapněte spotřebič.
2. Zapněte funkci trouby nebo zvolte nastavení.

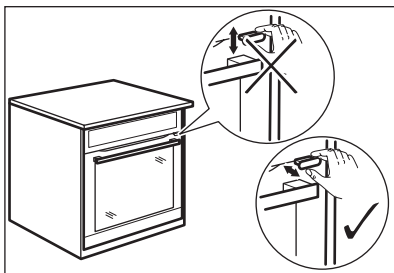
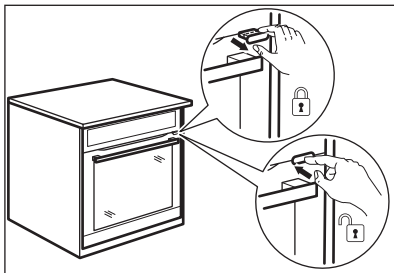
8.4 Mechanický zámek dveříek



3. Na dvě sekundy stiskněte a podržte současně  a .
4. Zazní zvukový signál. Na displeji se rozsvítí či zhasne symbol Loc (podle toho, zda funkci blokování tlačítek zapnete či vypnete).



Spotřebič lze při zapnutém blokování tlačítek vypnout. Když spotřebič vypnete, vypne se i funkce blokování tlačítek. Když otočíte ovladačem nebo stisknete jakékoli tlačítko, na displeji se zobrazí Loc.

8.2 Ukazatel zbytkového tepla

Na displeji se zobrazuje ukazatel zbytkového tepla , když je spotřebič vypnutý a teplota trouby je vyšší než 40 °C. Pomocí ovladače teploty zobrazíte její teplotu.

8.3 Chladicí ventilátor

Když je spotřebič v provozu, chladicí ventilátor se automaticky zapne, aby udržoval povrch spotřebiče chladný. Jestliže spotřebič vypnete, bude chladicí ventilátor pokračovat v chlazení až do úplného ochlazení spotřebiče.

Při zakoupení spotřebiče není zámek dveří aktivován.

Aktivace zámku dveříek: Vytáhněte zámek dveříek dopředu, dokud se nezablokuje.

Deaktivace zámku dveříek: Zatláčte zámek dveříek zpět do panelu.

Otevření dveříek spotřebiče:

1. Stiskněte a podržte zámek dveříek.
2. Otevřete dvířka.



Při zavírání dvířek spotřebiče netlačte na zámek.
Při vypnutí spotřebiče se mechanický zámek dvířek nedeaktivuje.

- Pokud je spuštěna funkce trouby.
- Pokud nezměníte teplotu trouby.

8.5 Automatické vypnutí

Z bezpečnostních důvodů se spotřebič po určité době sám vypne:

Teplota trouby	Čas vypnutí
30 - 115 °C	12,5 h
120 - 195 °C	8,5 h
200 - 245 °C	5,5 h
250 - maximální teplota °C	3,0 h

Po automatickém vypnutí spotřebič opět zprovozníte pomocí kteréhokoliv tlačítka.



Automatické vypnutí funguje u všech funkcí trouby s výjimkou funkcí Osvětlení, Pečení při nízké teplotě, Trvání, Ukončení, Odložený start a Pečící sonda.

9. UŽITEČNÉ RADY A TIPY

9.1 Vnitřní strana dvířek

U některých modelů můžete na vnitřní straně dvířek najít:

- Čísla poloh roštů.
- Informace o pečících funkcích, doporučené poloze roštů a teplotách pro typická jídla.



Teploty a časy pečení v tabulkách jsou pouze orientační. Závisí na receptu, kvalitě a množství použitých přísad.

9.2 Pečení moučných jídel

Všeobecné pokyny

- Nová trouba může péct jinak, než jak jste byli zvyklí u starého spotřebiče. Svá obvyklá nastavení (teplotu, doby pečení) a polohy roštů byste měli proto upravit podle doporučení uvedených v tabulkách.

- Při delší době pečení můžete troubu vypnout asi 10 minut před koncem pečení, abyste využili zbytkového tepla.

Při pečení zmrazeného jídla se mohou plechy v troubě během pečení zkroutit. Po ochlazení se opět vyrovnají.

Jak používat tabulky pro pečení moučných jídel

- Výrobce doporučuje při prvním pečení použít nižší teploty.
- Jestliže nemůžete najít nastavení pro určitý recept, snažte se vybrat podobné jídlo.
- Pokud pečete moučná jídla na několika úrovních roštů, můžete dobu pečení prodloužit o 10–15 minut.
- Různé vysoké moučníky a pečivo mohou nejprve nerovnoměrně zhnědnout. V takovém případě ale hned neměňte teplotu. Rozdíly se během pečení vyrovnají.

9.3 Tipy k pečení moučných jídel

Výsledek pečení	Možná příčina	Řešení
Spodek koláče je příliš světlý.	Nesprávná poloha roštu.	Vložte koláč na nižší rošt.
Koláč klesl a je mazlavý, nepropečený či nerovnoměrný.	Teplota trouby je příliš vysoká.	Při příštím pečení nastavte o něco nižší teplotu trouby.

Výsledek pečení	Možná příčina	Řešení
Koláč klesl a je mazlavý, nepropečený či nerovnoměrný.	Příliš krátká doba pečení.	Prodlužte dobu pečení. Dobu pečení nelze zkrátit zvýšením teploty.
Koláč klesl a je mazlavý, nepropečený či nerovnoměrný.	Ve směsi je příliš mnoho tekutin.	Použijte méně tekutiny. Dodržujte dobu tření těsta, zejména používáte-li kuchyňského robota.
Koláč je příliš suchý.	Teplota trouby je příliš nízká.	Při příštím pečení nastavte vyšší teplotu trouby.
Koláč je příliš suchý.	Příliš dlouhá doba pečení.	Při příštím pečení nastavte kratší dobu pečení.
Koláč hnědne nerovnoměrně.	Teplota trouby je příliš vysoká a doba pečení je příliš krátká.	Nastavte nižší teplotu pečení a prodlužte dobu pečení.
Koláč hnědne nerovnoměrně.	Směs je nerovnoměrně rozložena.	Směs rovnoměrně rozložte na plech na pečení.
Koláč není při dané délce pečení hotový.	Teplota trouby je příliš nízká.	Při příštím pečení nastavte trochu vyšší teplotu trouby.

9.4 Pečení na jedné úrovni:

Pečení ve formě

Druh pečení	Funkce trouby	Poloha roštu	Teplota (°C)	Čas (min)
Kulatý koláč / Brioška	Pravý horký vzduch	1	150 - 160	50 - 70
Linecký koláč / Ovocný koláč	Pravý horký vzduch	1	140 - 160	70 - 90
Fatless sponge cake / Piškotový koláč bez tuku	Pravý horký vzduch	2	140 - 150	35 - 50
Fatless sponge cake / Piškotový koláč bez tuku	Konvenční ohřev	2	160	35 - 50
Dortový korpus – křehké těsto	Pravý horký vzduch	2	170 - 180 ¹⁾	10 - 25
Dortový korpus – piškotové těsto	Pravý horký vzduch	2	150 - 170	20 - 25
Apple pie / Jablečný koláč (2 formy, Ø 20 cm, položené úhlopříčně)	Pravý horký vzduch	2	160	60 - 90

Druh pečení	Funkce trouby	Poloha roštu	Teplota (°C)	Čas (min)
Apple pie / Jablčný koláč (2 formy, Ø 20 cm, položené úhlopříčně)	Konvenční ohřev	1	180	70 - 90
Tvarohový koláč	Konvenční ohřev	1	170 - 190	60 - 90

1) Předehřejte troubu.

Koláče / sladké pečivo / chléb na plechu na pečení

Druh pečení	Funkce trouby	Poloha roštu	Teplota (°C)	Čas (min)
Kynutá pleťnka / Věvec	Konvenční ohřev	3	170 - 190	30 - 40
Vánoční štola	Konvenční ohřev	2	160 - 180 1)	50 - 70
Chléb (žitný chléb):				
1. První část procesu pečení.	Konvenční ohřev	1	1. 230 1)	1. 20
2. Druhá část procesu pečení.			2. 160 - 180	2. 30 - 60
Zákusky z listového těsta s krémem / Banánky	Konvenční ohřev	3	190 - 210 1)	20 - 35
Roláda	Konvenční ohřev	3	180 - 200 1)	10 - 20
Drobenkový koláč (suchý)	Pravý horký vzduch	3	150 - 160	20 - 40
Mandlový koláč / Koláč s cukrovou polevou	Konvenční ohřev	3	190 - 210 1)	20 - 30
Ovocné koláče (kynuté těsto / piškotové těsto) 2)	Pravý horký vzduch	3	150	35 - 55
Ovocné koláče (kynuté těsto / piškotové těsto) 2)	Konvenční ohřev	3	170	35 - 55
Ovocné koláče z křehkého těsta	Pravý horký vzduch	3	160 - 170	40 - 80
Kynutý koláč s jemnou náplní (např. tvaroh, smetana, pudink)	Konvenční ohřev	3	160 - 180 1)	40 - 80

- 1) Předehřejte troubu.
2) Použijte hluboký pekáč / plech.

Sušenky

Druh pečení	Funkce trouby	Poloha roštu	Teplota (°C)	Čas (min)
Sušenky z křehkého těsta	Pravý horký vzduch	3	150 - 160	10 - 20
Short bread / Máslové sušenky / Proužky těsta	Pravý horký vzduch	3	140	20 - 35
Short bread / Máslové sušenky / Proužky těsta	Konvenční ohřev	3	160 ¹⁾	20 - 30
Sušenky z piškotového těsta	Pravý horký vzduch	3	150 - 160	15 - 20
Sněhové pusinky	Pravý horký vzduch	3	80 - 100	120 - 150
Makronky	Pravý horký vzduch	3	100 - 120	30 - 50
Sušenky z kynutého těsta	Pravý horký vzduch	3	150 - 160	20 - 40
Drobné pečivo z listového těsta	Pravý horký vzduch	3	170 - 180 ¹⁾	20 - 30
Pečivo	Pravý horký vzduch	3	160 ¹⁾	10 - 25
Pečivo	Konvenční ohřev	3	190 - 210 ¹⁾	10 - 25
Small cakes / Malé koláčky (20 kousků na plech)	Pravý horký vzduch	3	150 ¹⁾	20 - 35
Small cakes / Malé koláčky (20 kousků na plech)	Konvenční ohřev	3	170 ¹⁾	20 - 30

¹⁾ Předehřejte troubu.

Nákypy a zapékaná jídla

Jídlo	Funkce trouby	Poloha roštu	Teplota (°C)	Čas (min)
Zapečené těstoviny	Konvenční ohřev	1	180 - 200	45 - 60
Lasagne	Konvenční ohřev	1	180 - 200	25 - 40
Zapékaná zelenina ¹⁾	Turbo gril nebo Pravý horký vzduch	1	160 - 170	15 - 30

Jídlo	Funkce trouby	Poloha roštu	Teplota (°C)	Čas (min)
Bagety zapečené s roztaveným sýrem	Turbo gril nebo Pravý horký vzduch	1	160 - 170	15 - 30
Sladké nákypy	Konvenční ohřev	1	180 - 200	40 - 60
Rybí nákypy	Konvenční ohřev	1	180 - 200	30 - 60
Plněná zelenina	Turbo gril nebo Pravý horký vzduch	1	160 - 170	30 - 60

1) Předehřejte troubu.

9.5 Pečení na více úrovních

Koláče / sladké pečivo / chléb na plechu na pečení

Druh pečení	Pravý horký vzduch		Teplota (°C)	Čas (min)
	Poloha roštu			
	Dvě polohy roštu	Tři polohy roštu		
Zákusky z listového těsta s krémem / Banánky	1 / 4	-	160 - 180 1)	25 - 45
Koláč s drobenkou, suchý	1 / 4	-	150 - 160	30 - 45

1) Předehřejte troubu.

Sušenky / small cakes / malé koláčky / sladké pečivo / slané pečivo

Druh pečení	Pravý horký vzduch		Teplota (°C)	Čas (min)
	Poloha roštu			
	Dvě polohy roštu	Tři polohy roštu		
Sušenky z křehkého těsta	1 / 4	1 / 3 / 5	150 - 160	20 - 40
Short bread / Máslové sušenky / Proužky těsta	1 / 4	1 / 3 / 5	140	25 - 50
Sušenky z piškotového těsta	1 / 4	-	160 - 170	25 - 40
Čajové pečivo z vaječného bílku / Sněhové pusinky	1 / 4	-	80 - 100	130 - 170
Makronky	1 / 4	-	100 - 120	40 - 80
Sušenky z kynutého těsta	1 / 4	-	160 - 170	30 - 60

Druh pečení	Pravý horký vzduch		Teplota (°C)	Čas (min)
	Poloha roštu			
	Dvě polohy roštu	Tři polohy roštu		
Drobné pečivo z listového těsta	1 / 4	-	170 - 180 ¹⁾	30 - 50
Pečivo	1 / 4	-	180	30 - 55
Small cakes / Malé koláčky (20 kousků na plech)	1 / 4	-	150 ¹⁾	25 - 40

1) Předehřejte troubu.

9.6 Příprava pizzy

Druh pečení	Poloha roštu	Teplota °C	Čas (min)
Pizza (tenká)	2	200 - 230 ¹⁾²⁾	15 - 20
Pizza (s pestrou oblohou)	2	180 - 200	20 - 30
Ovocné koláčky	1	180 - 200	40 - 55
Špenátový koláč	1	160 - 180	45 - 60
Slaný lotrinský koláč	1	170 - 190	45 - 55
Švýcarský koláč	1	170 - 190	45 - 55
Jablečný koláč, s horní vrstvou	1	150 - 170	50 - 60
Zeleninový koláč	1	160 - 180	50 - 60
Nekvašený chléb	2	230 - 250 ¹⁾	10 - 20
Listové těsto s náplní	2	160 - 180 ¹⁾	45 - 55
Flammekueche (alsaské jídlo podobné pizze)	2	230 - 250 ¹⁾	12 - 20
Pirohy (ruské pirohy s náplní)	2	180 - 200 ¹⁾	15 - 25

1) Předehřejte troubu.

2) Použijte hluboký pekáč / plech.

9.7 Pečení masa

Nádoba na pečení

- K pečení masa použijte žáruvzdorné nádoby (viz pokyny výrobce).
- Velké pečené můžete péct přímo v hlubokém pekáči / plechu (je-li součástí příslušenství) nebo na tvarovaném roštu nad tímto plechem.

- Libové maso doporučujeme péct v pekáči s poklicí. Maso tak bude šťavnatější.
- Všechny druhy masa, které by měly zhnědnout, nebo mít po upečení kůrčičku, můžete péct v pekáči bez pokličky.

9.8 Pečení masa s nastavením Turbo gril

Hovězí

Druh masa	Množství	Funkce trouby	Poloha roštu	Teplota °C	Čas (min)
Dušené maso	1–1,5 kg	Konvenční ohřev	1	230	120 - 150
Hovězí pečeně nebo filet: nepropečené	na cm tloušťky	Turbo gril	1	190 - 200 ¹⁾	5 - 6
Hovězí pečeně nebo filet: středně propečené	na cm tloušťky	Turbo gril	1	180 - 190 ¹⁾	6 - 8
Hovězí pečeně nebo filet: dobře propečené	na cm tloušťky	Turbo gril	1	170 - 180 ¹⁾	8 - 10

¹⁾ Předehřejte troubu.

Vepřové

Druh masa	Množství	Funkce trouby	Poloha roštu	Teplota °C	Čas (min)
Plec / Krkovice / Kýta v celku	1–1,5 kg	Turbo gril	1	160 - 180	90 - 120
Kotlety / Žebírka	1–1,5 kg	Turbo gril	1	170 - 180	60 - 90
Sekaná	750 g–1 kg	Turbo gril	1	160 - 170	50 - 60
Vepřové koleno (předvařené)	750 g–1 kg	Turbo gril	1	150 - 170	90 - 120

Telecí

Druh masa	Množství	Funkce trouby	Poloha roštu	Teplota °C	Čas (min)
Telecí pečeně	1 kg	Turbo gril	1	160 - 180	90 - 120
Telecí koleno	1,5–2 kg	Turbo gril	1	160 - 180	120 - 150

Jehněčí

Druh masa	Množství	Funkce trouby	Poloha roštu	Teplota °C	Čas (min)
Jehněčí kýta / Jehněčí pečeně	1–1,5 kg	Turbo gril	1	150 - 170	100 - 120
Jehněčí hřbet	1–1,5 kg	Turbo gril	1	160 - 180	40 - 60

Zvěřina

Druh masa	Množství	Funkce trouby	Poloha roštu	Teplota °C	Čas (min)
Zajetí hřbet / stehno	až 1 kg	Konvenční ohřev	1	230 1)	30 - 40
Hřbet z vysoké zvěře	1,5–2 kg	Konvenční ohřev	1	210 - 220	35 - 40
Kýta z vysoké zvěře	1,5–2 kg	Konvenční ohřev	1	180 - 200	60 - 90

1) Předehřejte troubu.

Drůbež

Druh masa	Množství	Funkce trouby	Poloha roštu	Teplota °C	Čas (min)
Kusy drůbeže	200 - 250 g každý	Turbo gril	1	200 - 220	30 - 50
Půlka kuřete	400 - 500 g každý	Turbo gril	1	190 - 210	35 - 50
Kuře, brojler	1–1,5 kg	Turbo gril	1	190 - 210	50 - 70
Kachna	1,5–2 kg	Turbo gril	1	180 - 200	80 - 100
Husa	3,5–5 kg	Turbo gril	1	160 - 180	120 - 180
Krůta	2,5-3,5 kg	Turbo gril	1	160 - 180	120 - 150
Krůta	4–6 kg	Turbo gril	1	140 - 160	150 - 240

Ryby (dušené)

Druh masa	Množství	Funkce trouby	Poloha roštu	Teplota °C	Čas (min)
Celá ryba	1–1,5 kg	Konvenční ohřev	1	210 - 220	40 - 60

9.9 Gril

Vždy grilujte při maximální nastavené teplotě. Rošt zasuňte do polohy uvedené v tabulce pro grilování. Do první polohy roštu vždy zasuňte plech na zachycení šťávy.

Grilujte pouze ploché kousky masa nebo ryb. Prázdnou troubu předehřejte po dobu pěti minut pomocí grilovací funkce.

**POZOR**

Vždy grilujte se zavřenými dvířky trouby.

Gril

Jídlo ke grilování	Poloha roštu	Teplota	Čas (min)	
			1. strana	2. strana
Hovězí pečeně	2	210 - 230	30 - 40	30 - 40
Hovězí filety	3	230	20 - 30	20 - 30
Vepřové kotlety	2	210 - 230	30 - 40	30 - 40

Jídlo ke grilování	Poloha roštu	Teplota	Čas (min)	
			1. strana	2. strana
Telecí kotlety	2	210 - 230	30 - 40	30 - 40
Jehněčí kotlety	3	210 - 230	25 - 35	20 - 25
Celé ryby, 500-1000 g	3 / 4	210 - 230	15 - 30	15 - 30

Velkoplošný gril

Jídlo ke grilování	Poloha roštu	Čas (min)	
		1. strana	2. strana
Burgers / Karbanátky	4	8 - 10	6 - 8
Vepřový plátek	4	10 - 12	6 - 10
Klobásy	4	10 - 12	6 - 8
Telecí filety / steaky	4	7 - 10	6 - 8
Toast / Topinky ¹⁾	5	1 - 3	1 - 3
Topinky s oblohou	4	6 - 8	-

¹⁾ Předejte troubu.

9.10 Polotovary

Pravý horký vzduch

Polotovary	Poloha roštu	Teplota (°C)	Čas (min)
Mražená pizza	2	200 - 220	15 - 25
Americká mražená pizza	2	190 - 210	20 - 25
Chlazená pizza	2	210 - 230	13 - 25
Mražená pizza snack	2	180 - 200	15 - 30
Hranolky, tenké	3	200 - 220	20 - 30
Hranolky, silné	3	200 - 220	25 - 35
Amer. brambory, kroketky	3	220 - 230	20 - 35
Opečená bramborová kaše	3	210 - 230	20 - 30
Lasagne / cannelloni, čerstvé	2	170 - 190	35 - 45
Mražené lasagne/ cannelloni	2	160 - 180	40 - 60
Sýr pečený v troubě	3	170 - 190	20 - 30
Kuřecí křídla	2	190 - 210	20 - 30

Mražená hotová jídla

Jídlo k přípravě	Funkce trouby	Poloha roštu	Teplota (°C)	Čas (min)
Mražená pizza	Konvenční ohřev	3	podle pokynů výrobce	podle pokynů výrobce
Hranolky ¹⁾ (300 - 600 g)	Konvenční ohřev nebo Turbo gril	3	200 - 220	podle pokynů výrobce
Bagety	Konvenční ohřev	3	podle pokynů výrobce	podle pokynů výrobce
Ovocné koláče	Konvenční ohřev	3	podle pokynů výrobce	podle pokynů výrobce

¹⁾ Hranolky při pečení dvakrát až třikrát obraťte

9.11 Rozmrazování

Odstraňte obal z potravin a potraviny položte na talíř.

Nezakrývejte je mísou či talířem, poněvadž by to mohlo prodloužit dobu rozmrazování. Použijte první polohu roštu zdola.

Jídlo	Doba rozmrazování (min)	Další čas rozmrazování (min)	Poznámka
Kuře, 1000 g	100 - 140	20 - 30	Kuře položte na obrácený talířek ve velkém talíři. V polovině doby obraťte.
Maso, 1000 g	100 - 140	20 - 30	V polovině doby obraťte.
Maso, 500 g	90 - 120	20 - 30	V polovině doby obraťte.
Pstruh, 150 g	25 - 35	10 - 15	-
Jahody, 300 g	30 - 40	10 - 20	-
Máslo, 250 g	30 - 40	10 - 15	-
Smetana, 2 x 200 g	80 - 100	10 - 15	Smetanu lze snadno ušlehat, i když jsou v ní ne zcela rozmražené kousky.
Dort, 1400 g	60	60	-

9.12 Zavařování**Upozornění:**

- Pro zavařování používejte pouze zavařovací sklenice, které jsou na trhu dostupné ve stejné velikosti.
- Sklenice se šroubovacím uzávěrem nebo bajeonetovým uzávěrem nejsou vhodné.
- Pro tuto funkci používejte první polohu roštu odspodu.
- Na plech na pečení nedávejte více než šest litrových zavařovacích sklenic.
- Sklenice naplňte rovnoměrně a uzavřete je.
- Sklenice se nesmí navzájem dotýkat.
- Do plechu na pečení nalijte 1/2 litru vody, aby v troubě bylo dostatečné vlhko.
- Jakmile začne tekutina v prvních sklenicích perlit (u litrových sklenic asi za 35–60 minut), troubu vypněte nebo snižte teplotu na 100 °C (viz tabulka).

Měkké ovoce

Zavařování	Teplota ve °C	Doba zavařování do začátku perlení (min)	Další vaření při 100 °C (min)
Jahody / Borůvky / Maliny / Zralý angrešt	160 - 170	35 - 45	-

Peckoviny

Zavařování	Teplota ve °C	Doba zavařování do začátku perlení (min)	Další vaření při 100 °C (min)
Hrušky / Kdoule / Švestky	160 - 170	35 - 45	10 - 15

Zelenina

Zavařování	Teplota ve °C	Doba zavařování do začátku perlení (min)	Další vaření při 100 °C (min)
Karotka / mrkev ¹⁾	160 - 170	50 - 60	5 - 10
Okurky	160 - 170	50 - 60	-
Smíšená nakládaná zelenina	160 - 170	50 - 60	5 - 10
Kedlubny / Hrášek / Chřest	160 - 170	50 - 60	15 - 20

1) Po vypnutí spotřebiče nechte stát v troubě.

9.13 Sušení - Právý horký vzduch

spotřebiče a nechte jej vychladnout. Poté dokončete sušení.

Rošty trouby zakryjte papírem na pečení. Nejlepších výsledků dosáhnete, když v polovině doby sušení spotřebič vypnete. Otevřete dvířka

Zelenina

Sušené potraviny	Poloha roštu		Teplota (°C)	Čas (hod)
	1 úroveň	2 úrovně		
Fazole	3	1 / 4	60 - 70	6 - 8
Papriky	3	1 / 4	60 - 70	5 - 6
Zelenina do polévky	3	1 / 4	60 - 70	5 - 6
Houby	3	1 / 4	50 - 60	6 - 8
Byliny	3	1 / 4	40 - 50	2 - 3

Ovoce

Sušené potraviny	Poloha roštu		Teplota (°C)	Čas (hod)
	1 úroveň	2 úrovně		
Švestky	3	1 / 4	60 - 70	8 - 10

Sušené potraviny	Poloha roštu		Teplota (°C)	Čas (hod)
	1 úroveň	2 úrovně		
Meruňky	3	1 / 4	60 - 70	8 - 10
Jablečné plátky	3	1 / 4	60 - 70	6 - 8
Hrušky	3	1 / 4	60 - 70	6 - 9

9.14 Tabulka pečicí sondy

Hovězí

Jídlo	Teplota středu pokrmu °C
Filet / Steak z nízkého roštěnce: nepropečené	45 - 50
Filet / Steak z nízkého roštěnce: středně propečené	60 - 65
Filet / Steak z nízkého roštěnce: dobře propečené	70 - 75

Vepřové

Jídlo	Teplota středu pokrmu °C
Vepřová plec / kýta / krkovice	80 - 82
Vepřové kotlety (hřbet), uzené vepřové maso	75 - 80
Sekaná	75 - 80

Telecí

Jídlo	Teplota středu pokrmu °C
Telecí pečeně	75 - 80
Telecí koleno	85 - 90

Skopové / Jehněčí

Jídlo	Teplota středu pokrmu °C
Skopová kýta	80 - 85
Skopový hřbet	80 - 85
Jehněčí pečeně / Jehněčí kýta	70 - 75

Zvěřina

Jídlo	Teplota středu pokrmu °C
Zaječí hřbet	70 - 75
Zaječí stehno	70 - 75
Celý zajíc	70 - 75
Hřbet z vysoké zvěře	70 - 75
Kýta z vysoké zvěře	70 - 75

Ryby

Jídlo	Teplota středu pokrmu °C
Losos	65 - 70
Pstruhovité ryby	65 - 70

10. ČIŠTĚNÍ A ÚDRŽBA

**UPOZORNĚNÍ**

Viz kapitoly o bezpečnosti.

Poznámky k čištění:

- Přední stranu spotřebiče otřete měkkým hadříkem namočeným v roztoku teplé vody a mycího prostředku.
- K čištění kovových ploch používejte běžný čisticí prostředek.
- Vnitřek spotřebiče čistěte po každém použití. Nečistoty se pak snadněji odstraňují a nepřipěkají se.
- Odolné nečistoty odstraňte pomocí speciálního prostředku k čištění trouby.
- Vyčistěte všechno příslušenství po každém použití a nechte jej vysušit. Použijte měkký hadr a vlažnou vodu s mycím prostředkem.
- Máte-li nepřilnavé příslušenství, nečistěte je agresivními čisticími prostředky, ostrými předměty, ani je nemýjte v myčce nádobí. Může to dojít k poškození nepřilnavého povrchu.

10.1 Katalytické čištění

Stěny s katalytickým povlakem mají samočisticí schopnost. Absorbují tuk, který se na stěnách usazuje při provozu spotřebiče.

Abyste proces samočištění podpořili, pravidelně prázdný spotřebič zahřívajte:

1. Vyjměte ze spotřebiče příslušenství.
2. Nastavte funkci katalytického čištění. Viz „Funkce trouby“.

Na displeji se zobrazí **CATA** a délka čistícího procesu (jedna hodina). Nelze nastavit funkci Trvání, ale lze použít funkci Ukončení k odložení spuštění čistícího procesu.

3. Po uplynutí doby zazní zvukový signál. Spotřebič se vypne.
4. Zvukový signál vypnete otevřením dvířek trouby nebo stisknutím jakéhokoliv tlačítka.
5. Vnitřní dno spotřebiče vyčistěte měkkou a vlhkou houbičkou.

**UPOZORNĚNÍ**

Nečistěte katalytickou vrstvu spreji do trouby, abrazivními čisticími prostředky, mýdly či jinými čisticími prostředky. Hrozí nebezpečí poškození katalytické vrstvy.



Změna zbarvení katalytické vrstvy nemá vliv na její vlastnosti. Během katalytického čištění svítí osvětlení vnitřku trouby.

Připomínka čištění

Jako připomínka potřebného katalytického čištění bliká na displeji po každém zapnutí a vypnutí spotřebiče na 10 sekund **CATA**.

**Připomínka čištění z displeje zmizí:**

- Po ukončení katalytického čištění.
- Pokud současně stisknete tlačítka **+ a -**.

10.2 Drážky roštů

Vyjmutí drážek na rošty

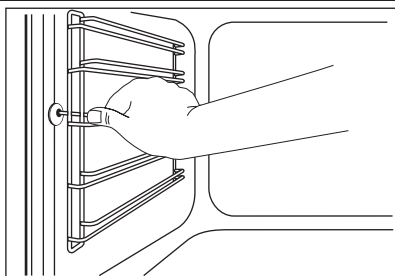

Při čištění bočních stěn můžete drážky roštů vyjmout.

1. Odtáhněte přední část drážek od stěny trouby.

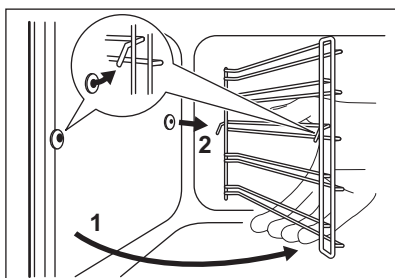

2. Odtáhněte zadní konec drážek na rošty od stěny trouby a vytáhněte je ven.

Instalace drážek na rošty

Drážky na rošty instalujte stejným postupem v opačném pořadí.



Platí pro teleskopické výsuvy:

Zarážky na teleskopických výsuvách musí směřovat dopředu.

10.3 Žárovka



UPOZORNĚNÍ

Hrozí nebezpečí úrazu elektrickým proudem.

Žárovka trouby a její kryt mohou být horké.

Před výměnou žárovky trouby:

- Vypněte spotřebič.

- Vytáhněte pojistky v pojistkové skříňce nebo vypněte jistič.



POZOR

Na dno vnitřku spotřebiče položte měkkou látku. Zabráňte tak poškození krytu žárovky a vnitřku trouby.

Vždy použijte žárovku stejného typu.

Výměna žárovky na stropě vnitřku trouby:

1. Skleněným krytem otočte proti směru hodinových ručiček a sejměte jej.
2. Skleněný kryt vyčistěte.
3. Žárovku vyměňte za vhodnou žárovku odolnou proti teplotě 300 °C.
4. Nasadte skleněný kryt.

10.4 Čištění dvířek trouby

Odstranění dvířek trouby a skleněných panelů

Dvířka trouby a vnitřní skleněné panely lze za účelem čištění demontovat. Počet jednotlivých skleněných panelů se liší dle modelu.



UPOZORNĚNÍ

Při vyjímání dvířek spotřebiče buďte opatrní. Dvířka jsou těžká.

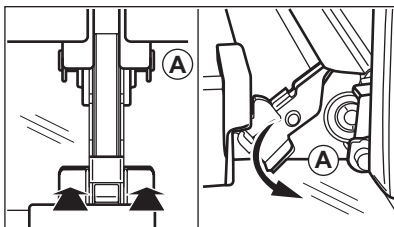

1. Otevřete plně dvířka.
2. Stiskněte upínací páčky (A) na obou dveřních závěsech až na doraz.
3. Přivřete dvířka trouby do první polohy otevření (přibližně do úhlu 70°).
4. Oběma rukama podržte dvířka a vytáhněte je směrem šikmo vzhůru od spotřebiče.

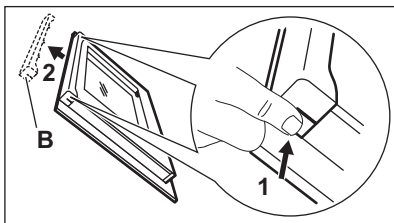

5. Dvířka položte vnější stranou dolů na měkkou látku na rovné podložce. Zabráňte tak poškrábání.
6. Uchopte okrajovou lištu na horní straně dvířek (B) na obou stranách a zatlačením směrem dovnitř uvolněte svorku těsnění.
7. Vytáhněte lištu dopředu a odstraňte ji.

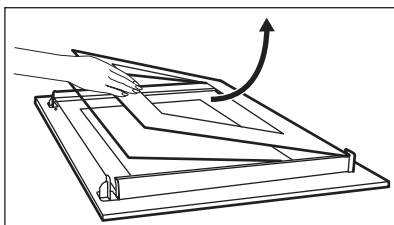

8. Uchopte skleněné panely jeden po druhém na jejich horní straně a vytáhněte je z drážek směrem nahoru.
9. Skleněný panel omyjte vodou se saponátem. Skleněný panel pečlivě osušte.

Nasazení dvířek trouby a skleněných panelů

Po vycištění skleněné panely a dvířka trouby opět nasadte. Provedte výše uvedené kroky v

opačném pořadí. Nejprve vraťte menší a potom větší panel.

11. CO DĚLAT, KDYŽ...



UPOZORNĚNÍ

Viz kapitoly o bezpečnosti.

Problém	Možná příčina	Řešení
Spotřebič nehřeje.	Spotřebič je vypnutý.	Zapněte spotřebič.
Spotřebič nehřeje.	Hodiny nejsou nastavené.	Nastavte hodiny. Viz „Nastavení času“.
Spotřebič nehřeje.	Nejsou provedena nutná nastavení.	Zkontrolujte, zda jsou nastavení správná.
Spotřebič nehřeje.	Zapnula se funkce automatického vypnutí.	Viz „Automatické vypnutí“.
Spotřebič nehřeje.	Je uvolněná pojistka (popř. vybavený jistič).	Zkontrolujte, zda příčinou závady není pojistka (popř. znovu aktivujte jistič). Pokud se pojistka uvolňuje opakovaně, obraťte se na autorizovaného elektrikáře.
Osvětlení nefunguje.	Vadná žárovka.	Vyměňte žárovku.
Na displeji se objeví „C2“.	Chcete spustit funkci rozmrazování, ale neodpojili jste zástrčku pečicí sondy ze zásuvky.	Odpojte zástrčku pečicí sondy ze zásuvky.
Na displeji se zobrazuje chybový kód, který není na seznamu.	Jedná se závadu na elektroinstalaci.	<ul style="list-style-type: none"> Spotřebič vypněte a znovu zapněte prostřednictvím domovní pojistky nebo ochranného spínače v pojistkové skřínce. Pokud se chybový kód na displeji zobrazí znovu, kontaktujte oddělení pro péči o zákazníky.

Pokud problém nemůžete vyřešit sami, obraťte se na svého prodejce nebo na místní autorizované servisní středisko.

Potřebné údaje pro servisní středisko najdete na typovém štítku. Typový štítek se nachází na předním rámu vnitřní části spotřebiče.

Doporučujeme, abyste si údaje napsali zde:

Model (MOD.)

Výrobní číslo (PNC)

Sériové číslo (SN)

12. TECHNICKÉ ÚDAJE

Napětí

220 - 240 V

13. POZNÁMKY K OCHRANĚ ŽIVOTNÍHO PROSTŘEDÍ

Recyklujte materiály označené symbolem .

Obaly vyhodte do příslušných odpadních kontejnerů k recyklaci.

Pomáhejte chránit životní prostředí a lidské zdraví a recyklovat elektrické a elektronické

spotřebiče určené k likvidaci. Spotřebiče označené příslušným symbolem  nelikvidujte spolu s domovním odpadem. Spotřebič odevzdejte v místním sběrném dvoře nebo kontaktujte místní úřad.

www.electrolux.com/shop



892948101-C-422012